

REPÚBLICA DE COLOMBIA



FUERZA AEREA COLOMBIANA

ESPECIFICACION TÉCNICA

MEDALLAS Y DISTINTIVOS POR TIEMPO DE SERVICIO

ET-FAC-037-01

 <p>FUERZA AÉREA DE COLOMBIA</p> <p>FUERZA AEREA COLOMBIANA</p>	<p>MEDALLAS Y DISTINTIVOS POR TIEMPO DE SERVICIO</p>	ET-FAC-037-01
		Página 2 de 41
		2019/05/16

Prólogo

La presente Especificación Técnica ET-FAC-037-01 fue aprobada el 2019/05/16

Ésta especificación está sujeta a ser actualizada permanentemente con el propósito de responder en todo momento a las necesidades y exigencias actuales de la Fuerza Aérea Colombiana.

A continuación, se relacionan las empresas o instituciones que colaboraron con el estudio de ésta especificación técnica.

JEFATURA LOGÍSTICA
DIRECCIÓN LOGÍSTICA DE LOS SERVICIOS



 <p>FUERZA AÉREA DE COLOMBIA</p> <p>FUERZA AEREA COLOMBIANA</p>	<p>MEDALLAS Y DISTINTIVOS POR TIEMPO DE SERVICIO</p>	ET-FAC-037-01
		Página 3 de 41
		2019/05/16

TABLA DE CONTENIDO

1. OBJETO	4
2. DEFINICIONES Y APLICACIÓN	4
2.1. DEFINICIONES.....	4
2.2. APLICACIÓN	5
3. REQUISITOS	6
3.1. REQUISITOS GENERALES	6
3.2. REQUISITOS ESPECÍFICOS	17
3.3. EMPAQUE Y ROTULADO.....	18
4. PLANES DE MUESTREO Y CRITERIO DE ACEPTACIÓN O RECHAZO.....	19
4.1. TOMA DE MUESTRAS Y CRITERIOS DE ACEPTACIÓN O RECHAZO PARA EVALUAR REQUISITOS GENERALES Y REQUISITOS DE EMPAQUE Y ROTULADO	19
4.2. TOMA DE MUESTRAS Y CRITERIOS DE ACEPTACIÓN O RECHAZO PARA EVALUAR REQUISITOS ESPECÍFICOS	20
5. ENSAYOS A REALIZAR.....	21
6. APENDICE	22
6.1. NORMAS QUE DEBEN CONSULTARSE	22
6.2. ANTECEDENTES	24
6.3. CONTROL DE CAMBIOS	24
7. ANEXOS.....	25

 <p>FUERZA AÉREA DE COLOMBIA</p> <p>FUERZA AEREA COLOMBIANA</p>	<p>MEDALLAS Y DISTINTIVOS POR TIEMPO DE SERVICIO</p>	ET-FAC-037-01
		Página 4 de 41
		2019/05/16

1. OBJETO

La presente ET-FAC tiene por objeto determinar las características, Dimensiones y forma de evaluar las condecoraciones para la Fuerzas Aérea, basada en el Decreto 4444 del 29 de Noviembre de 2010.

2. DEFINICIONES Y APLICACIÓN

2.1. DEFINICIONES

Ampolla: Burbuja o levantamiento de la superficie del acabado.

Anagrama: Símbolo o emblema, especialmente el constituido por letras.

Aristas vivas: Sección sobresaliente que resulta de la intersección de dos superficies considerada por la parte exterior del ángulo que forman.

Barreta: Pieza metálica utilizada para sostener las medallas

Biselado: Borde cortado oblicuamente.

Cinta Moaré: Cinta con un acabado especial el cual da el efecto de forma de olas de agua.

Corrosión: Deterioro de un metal mediante reacción química o electroquímica por el medio ambiente.

Defectos de troquelado: Imperfección en la impresión sobre el metal como repisado o falta de definición en el relieve.

Efigie: Es la representación de una persona fallecida en una pieza.

Esmalte: Barniz vítreo, opaco o transparente que se aplica sobre loza, porcelana o metales.

Fusión: Incompleta: defecto de la soldadura que consiste en la adhesión parcial de las partes soldadas.

Grieta: Hendidura alargada que se hace en cualquier cuerpo sólido.

Lote de entrega: Cantidad determinada de elementos de características similares y fabricadas en una o varias plantas bajo condiciones de producción uniformes, puesta a disposición de la entidad contratante para ser sometida a inspección como uno o varios conjuntos dependiendo del número de orígenes productivos (plantas – maquila) que lo conforman.

Muestra: Cantidad especificada de elementos extraídos de un lote que sirve para obtener la información necesaria que permite apreciar una o más característica de él.

 <p>FUERZA AÉREA DE COLOMBIA</p> <p>FUERZA AEREA COLOMBIANA</p>	<p>MEDALLAS Y DISTINTIVOS POR TIEMPO DE SERVICIO</p>	ET-FAC-037-01
		Página 5 de 41
		2019/05/16

Muestra patrón: Medalla que contiene las características de diseño, color, matiz o tonalidad y confección, debidamente aprobada para efectos de comparación, evaluación y aceptación o rechazos de los lotes correspondientes en caso de ser requeridos.

Nickel Silver: Aleación de cobre, níquel y zinc. Se conoce también como latón al níquel o alpaca.

Porosidad: Pequeños agujeros o huecos en la superficie del material.

Peladura: Falta de continuidad en la película de acabado.

Rebaba: Porción de material sobrante que sobresale irregularmente en los bordes o en la superficie de un objeto cualquiera.

Recubrimiento electrolítico: Proceso que consiste en el depósito de iones metálicas sobre la superficie de un electrodo mediante el paso de corriente eléctrica continua de un electrodo a otra o a través de una solución electrolítica.

Soldadura por electro fusión: Proceso que consiste en el paso de una corriente eléctrica de bajo voltaje a través de una de las piezas a soldar para general la fusión requerida

Troquelado: Método de acuñar o estampar un sello o figura en un metal.

Truncada: Cuerpo limitado por una superficie cilíndrica cerrada y dos planos que la cortan.

Venera: Insignia distintiva que traen pendiente al pecho los caballeros de cada una de las medallas.

2.2. APLICACIÓN

Para aplicar esta norma técnica en procesos de adquisición, La Entidad Contratante debe especificar en los pliegos de condiciones respectivos los siguientes aspectos:

- Determinar el plan de muestreo para la evaluación de requisitos específicos y/o generales cuando la cantidad a adquirir es menor a 51 unidades.
- Las figuras que se muestran en esta ficha técnica son de referencia.

 <p>FUERZA AÉREA DE COLOMBIA</p> <p>FUERZA AEREA COLOMBIANA</p>	<p>MEDALLAS Y DISTINTIVOS POR TIEMPO DE SERVICIO</p>	ET-FAC-037-01
		Página 6 de 41
		2019/05/16

3. REQUISITOS

3.1. REQUISITOS GENERALES

De acuerdo con las categorías los juegos de las medallas están conformados de la siguiente manera:

- a) Tiempo de Servicio Oficiales 15 años, Tiempo de Servicio Suboficiales 15 años, Tiempo de Servicio Suboficiales 20 años, Tiempo de Servicio Suboficiales 25 años y Tiempo de Servicio Suboficiales 30 años, estos juego de medalla consisten en **una joya al pecho, una réplica o miniatura y una venera.**
- b) Tiempo de Servicio Oficiales 20 años, Tiempo de Servicio Oficiales 25 años y Tiempo de Servicio Suboficiales 35 años, estos juego de medalla consisten en una **joya al cuello, una réplica o miniatura y una venera.**
- c) Tiempo de Servicio Oficiales 30 años: este juego de medalla está compuesto por **una cucarda, una réplica o miniatura y una venera.**
- d) Tiempo de Servicio Oficiales 35 años y Tiempo de Servicio Oficiales 40 años estos juego de medalla están compuestos **por una banda, una cucarda, una réplica o miniatura y una venera.**

De acuerdo con los distintivos, estos están conformados de la siguiente manera:

- a) Distintivo notable en seguridad operacional: Un botón.
- b) Distintivo personal civil tiempo de servicio 10, 15 y 20 años: Un botón.
- c) Distintivo reservista de honor FAC: Un botón

De acuerdo con los pines, estos están conformados de la siguiente manera:

- a) Pin para imposición de Medalla: Un pin imposición de medalla.
- b) Pin para imposición de orden: Un pin imposición de orden.

Las bandas presidenciales, cucardas, joyas, replicas o miniaturas y venera de las medallas tiene las siguientes características:

3.1.1. BANDA

La banda está elaborada en cinta moaré, la banda utilizar a la altura de la cintura, en la unión de la cinta (extremo de la banda) debe llevar un moño tipo corbatín del mismo material, del cual se suspende la réplica de la joya con las mismas características las puntas de la cinta y del moño deben terminar en zigzag. Ver figura 1.

 <p>FUERZA AÉREA DE COLOMBIA</p> <p>FUERZA AEREA COLOMBIANA</p>	<p>MEDALLAS Y DISTINTIVOS POR TIEMPO DE SERVICIO</p>	ET-FAC-037-01
		Página 7 de 41
		2019/05/16

3.1.1.1. Dimensiones.

Las Bandas de las Órdenes deben cumplir con las dimensiones establecidas en la tabla 1. Ver figura 1

Tabla 1. Dimensiones en mm banda

CARACTERÍSTICA	COTA	MEDIDA	TOLERANCIA \pm mm
Ancho cintas	A	100	5
Largo total cinta	B	1650	2
Largo hasta el moño	C	1350	1
Ancho moño	D	120	10
Alto del moño	E	90	5

Nota: Las dimensiones de la cota B y C se toman con la banda totalmente doblada

3.1.2. CUCARDAS.

Son placas convexas elaboradas en el material, colores, formas y dimensiones establecidas para cada una en particular, en el respaldo de cada una de ellas llevara una sistema de broche para ajustarla al uniforme, se lleva un poco arriba de la cintura, al lado derecho.

3.1.3. JOYAS.

Todas las joyas de medallas serán en el material, colores, formas y dimensiones establecidas para cada una en particular, las joyas se encuentra suspendidas por una cinta moaré la cual finaliza en forma de "V", cuando aplique la joya está sujeta a la cinta por medio de un sistema de argolla y contra argolla, la cinta está a su vez esta sostenida por una barra metálica denominada barreta, la cual debe elaborada en metal martillado y bisel liso con una ventana en el centro, en la parte posterior de forma centrada lleva un puente de donde pende la cinta y un gancho tipo nodriza para la sujeción de la medalla en el pecho, para las medallas al cuello la cinta finaliza con una cinta similar más delgada la cual sirve de anudar la orden al cuello. Ver figura 2

3.1.3.1. Dimensiones.

Las Joyas de las Órdenes deben cumplir con las dimensiones establecidas en la tabla 2. Ver figura 2

Tabla 2. Dimensiones Joya

CARACTERÍSTICA	COTA	MEDIDA	TOLERANCIA \pm mm
Ancho cintas	A	40	2
Largo cintas al pecho	B	55	2
Largo cintas al cuello	C	550	5
Ancho barreta	D	45	1
Alto barreta	E	12	1

 <p>FUERZA AÉREA DE COLOMBIA</p> <p>FUERZA AEREA COLOMBIANA</p>	<p>MEDALLAS Y DISTINTIVOS POR TIEMPO DE SERVICIO</p>	ET-FAC-037-01
		Página 8 de 41
		2019/05/16

Ancho de la ventana de la barreta	F	35	1
Alto de la ventana de la barreta	G	3,5	0,5
Diámetro de la Argolla	H	14	1
Diámetro de la contra argolla	I	7	1

3.1.4. MINIATURA O RÉPLICA.

Será una medalla similar a la joya de la condecoración descrita en cada caso, pero reducida 15 mm, suspendida por una cinta similar a la de la joya la cual finaliza en forma de “V”, cuando aplique la joya está sujeta a la cinta por medio de un sistema de argolla y contra argolla, la cinta está a su vez esta sostenida por una barra metálica denominada barreta, la cual debe elaborada en metal martillado y bisel liso con una ventana sin perforar en el centro, en la parte posterior de forma centrada lleva un puente de donde pende la cinta y un gancho tipo nodriza para la sujeción de la medalla en el pecho.

3.1.4.1. Dimensiones.

Las réplicas de las Órdenes deben cumplir con las dimensiones establecidas en la tabla 3. Ver figura 3

Tabla 3. Dimensiones Replica

CARACTERÍSTICA	COTA	MEDIDA	TOLERANCIA ± mm
Diámetro de la replica	A	15	2
Ancho cintas	B	15	2
Largo cintas	C	35	2
Ancho barreta	D	20	1
Alto barreta	E	5	1
Ancho de la ventana de la barreta	F	15	1
Alto de la ventana de la barreta	G	2	0,5
Diámetro de la Argolla	H	10	1
Diámetro de la contra argolla	I	6	1

3.1.5. LAS VENERAS.

Las veneras serán metálicas, esmaltadas al fuego, los colores y detalles serán los mismos de la cinta de la correspondiente medalla los acabados metálicos debe ser iguales a los acabados de las medallas. Así mismo cada una de las divisiones deben ir biseladas, en la parte posterior lleva dos agujas para sujeción con sus respectivos broches de presión, las cuales deben estar debidamente espaciadas y soldadas de tal forma que su posición sea perpendicular al plano de la misma permitiendo la correcta ubicación. Ver Figura 4.

3.1.5.1. Dimensiones.

Las Veneras de las Órdenes deben cumplir con las dimensiones establecidas en la tabla 4. Ver figura 4

 <p>FUERZA AÉREA DE COLOMBIA</p> <p>FUERZA AEREA COLOMBIANA</p>	<p>MEDALLAS Y DISTINTIVOS POR TIEMPO DE SERVICIO</p>	ET-FAC-037-01
		Página 9 de 41
		2019/05/16

Tabla 4. Dimensiones Venera

CARACTERÍSTICA	COTA	MEDIDA	TOLERANCIA ± mm
Ancho veneras	A	40	2
Alto veneras	B	10	2
Calibre	C	2	1.5
Largo de las Puntillas	D	8	1

3.1.6. ACABADO.

La medalla, réplica, venera barreta, ganchos y estrellas deben estar limpias, suaves y libres de filos y bordes ásperos, la operación de estampado o troquelado, corte y perforado, esmaltado no debe dañar o discontinuar el diseño o forma de las medallas. Las superficies no deben presentar cortes, opacidad, peladuras o ampollas en el acabado.

Las medallas deben poseer formas claras y precisas, bien definidas.

Los componentes deben ir soldados por electro fusión u otro procedimiento convencional con material de aporte.

Las soldaduras no deben presentar fisuras, fusión incompleta, ni falta de penetración, así mismo estarán exentas de porosidad.

La película de laca debe ser continua, bien adherida y libre de partículas extrañas, no debe presentar superficies rugosas o toscas.

Todas las argollas deben quedar bien cerradas y sin deformaciones.

Los ganchos de sujeción deben poseer un espesor que garantice que con la manipulación se deformen o impidan su correcto ajuste.

Ninguno de los componentes de la medalla debe presentar evidencia de corrosión a simple vista, ni al momento de la inspección, ni durante todo el tiempo de vida útil de la misma.

3.1.7. MEDALLAS

3.1.7.1. MEDALLA POR TIEMPO DE SERVICIO

La joya es una estrella radiada, con ocho puntas rematadas en sendas esferas equidistantes, por el anverso en el centro sobre un círculo realzado esmaltado en color azul ostenta en alto relieve el Escudo Nacional y en la parte inferior en semicírculo la inscripción 15-20-25-30-35-40 años de servicio según sea el caso. En el reverso sobre un círculo realzado lleva grabada, en la periferia y en la parte superior la leyenda "FUERZAS MILITARES DE COLOMBIA" y en la parte inferior 15-20-25-30-35-40 años, según sea el caso; en el centro "SERVICIO ACTIVO" en forma horizontal una palabra debajo de la otra.

 <p>FUERZA AÉREA DE COLOMBIA</p> <p>FUERZA AEREA COLOMBIANA</p>	<p>MEDALLAS Y DISTINTIVOS POR TIEMPO DE SERVICIO</p>	ET-FAC-037-01
		Página 10 de 41
		2019/05/16

- a) **TIEMPO DE SERVICIO OFICIAL 15 AÑOS:** Esta medalla tiene un acabado en bronce, suspendida por una cinta la cual tiene dos franjas de color azul y una franja de color amarillo quemado las cuales irán alternadas.
- b) **TIEMPO DE SERVICIO OFICIAL 20 AÑOS:** Esta medalla tiene un acabado en plata brillante, suspendida por una cinta la cual tiene tres franjas de color azul oscuro y dos franjas de color amarillo quemado las cuales irán alternadas.
- c) **TIEMPO DE SERVICIO OFICIAL 25 AÑOS:** Esta medalla tiene un acabado dorado brillante, suspendida por una cinta la cual tiene cuatro franjas de color azul oscuro y tres franjas de color amarillo quemado, las cuales irán alternadas.
- d) **TIEMPO DE SERVICIO OFICIAL 30 AÑOS:** Su cucarda es una placa convexa estrellada con ocho rayos acanalados principales y ocho secundarios, la cucarda tiene un acabado dorado, en el centro lleva la joya de la medalla con un acabado en plata mate la cara posterior de la cucarda lleva el reverso de la joya con un acabado en plata mate. La cinta de la réplica cual tiene cinco franjas de color azul oscuro y cuatro franjas de color amarillo quemado, las cuales irán alternadas.
- e) **TIEMPO DE SERVICIO OFICIAL 35 AÑOS:** En su banda lleva la joya de la medalla con un acabado dorado, la banda tiene seis franjas de color azul oscuro y cinco franjas de color amarillo quemado, las cuales irán alternadas, su cucarda es una placa convexa igual a la de gran oficial pero con un acabado en plata brillante, en el centro lleva la joya de la medalla con un acabado dorado, igualmente sobre la cara posterior de la cucarda lleva el reverso de la joya con un acabado dorado, la réplica y la venera tienen un acabado dorado
- f) **TIEMPO DE SERVICIO OFICIAL 40 AÑOS:** En su banda lleva la joya de la medalla con un acabado dorado mate, la banda tiene siete franjas de color azul oscuro y seis franjas de color amarillo quemado, las cuales irán alternadas, su cucarda es una placa convexa igual a la Tiempo De Servicio Oficial 35 Años pero con un acabado dorado brillante, en el centro lleva la joya de la medalla con un acabado dorado mate, igualmente sobre la cara posterior de la cucarda lleva el reverso de la joya con un acabado dorado, la réplica y la venera tienen un acabado dorado mate
- g) **TIEMPO DE SERVICIO SUBOFICIAL 15 AÑOS:** Esta medalla tiene un acabado en bronce, suspendida por una cinta la cual tiene dos franjas de color azul y una franja de color amarillo quemado las cuales irán alternadas.
- h) **TIEMPO DE SERVICIO SUBOFICIAL 20 AÑOS:** Esta medalla tiene un acabado en plata quemada , suspendida por una cinta la cual tiene tres franjas de color azul y dos franjas de color amarillo quemado las cuales irán alternadas.

 <p>FUERZA AÉREA DE COLOMBIA</p> <p>FUERZA AEREA COLOMBIANA</p>	<p>MEDALLAS Y DISTINTIVOS POR TIEMPO DE SERVICIO</p>	ET-FAC-037-01
		Página 11 de 41
		2019/05/16

- i) **TIEMPO DE SERVICIO SUBOFICIAL 25 AÑOS:** Esta medalla tiene un acabado en plata brillante , suspendida por una cinta la cual tiene cuatro franjas de color azul y tres franjas de color amarillo quemado las cuales irán alternadas.
- j) **TIEMPO DE SERVICIO SUBOFICIAL 30 AÑOS:** Esta medalla tiene un acabado dorado, suspendida por una cinta la cual tiene cinco franjas de color azul y cuatro franjas de color amarillo quemado las cuales irán alternadas.
- k) **TIEMPO DE SERVICIO SUBOFICIAL 35 AÑOS:** Esta medalla tiene un acabado dorado, suspendida por una cinta la cual tiene seis franjas de color azul y cinco franjas de color amarillo quemado las cuales irán alternadas.

3.1.7.1.1. Dimensiones.

La Medalla Tiempo de Servicio debe cumplir con las dimensiones establecidas en la tabla 5.

Tabla 5. Dimensiones en mm Medalla por Tiempo de Servicio.

CARACTERÍSTICA	COTA	MEDIDA	TOLERANCIA ± mm
JOYA			
Diámetro mayor	A	55	2
Diámetro menor	B	35	2
Largo de la punta de la estrella	C	15	1
Diámetro del sobrepuesto posterior	D	20	1
Diámetro del sobrepuesto inferior	E	20	1
Diámetro del escudo de Colombia	F	14	1
REPLICA			
Diámetro mayor	G	15	1
Diámetro menor	H	10	1
Largo de la punta de la estrella	I	4	0.5
Diámetro del sobrepuesto posterior	J	8.5	0.5
Diámetro del sobrepuesto inferior	K	8.5	0.5
Diámetro del escudo de Colombia	L	5.5	0.5
CUCARDA			
Diámetro mayor	M	80	3
Diámetro menor	N	59	3
CINTA PARA JOYA 15 AÑOS OFICIAL Y SUBOFICIAL			
Ancho de la franja de color azules	O	10	1
Ancho de las franjas de color amarillo	P	20	1
CINTA PARA JOYA 20 AÑOS OFICIAL Y SUBOFICIAL			
Ancho de las franjas de color azul laterales	Q	10	1
Ancho de las franjas de color amarillo	R	9	1



Ancho de las franjas de color azul central	S	2	0.5
CINTA PARA JOYA 25 AÑOS OFICIAL Y SUBOFICIAL			
Ancho de las franjas de color azul laterales	T	9	1
Ancho de las franjas de color amarillo	U	6	1
Ancho de las franjas de color azul central	V	2	0.5
CINTA PARA JOYA 30 AÑOS SUBOFICIAL			
Ancho de las franjas de color azul laterales	W	10	1
Ancho de las franjas de color amarillo	X	3.5	1
Ancho de las franjas de color azul central	Y	2.5	0.5
CINTA PARA JOYA 35 AÑOS SUBOFICIAL			
Ancho de las franjas de color azul laterales	Z	10	0.5
Ancho de las franjas de color amarillo	AA	3	0.5
Ancho de las franjas de color azul central	AB	2	0.5
CINTA PARA REPLICA 15 AÑOS OFICIAL Y SUBOFICIAL			
Ancho de la franja de color azules	AC	3.8	0.5
Ancho de las franjas de color amarillo	AD	7.5	0.5
CINTA PARA REPLICA 20 AÑOS OFICIAL Y SUBOFICIAL			
Ancho de las franjas de color azul laterales	AE	3.5	0.5
Ancho de las franjas de color amarillo	AF	3.5	0.5
Ancho de las franjas de color azul central	AG	1	0.5
CINTA PARA REPLICA 25 AÑOS OFICIAL Y SUBOFICIAL			
Ancho de las franjas de color azul laterales	AH	3.5	0.5
Ancho de las franjas de color amarillo	AI	1.5	0.5
Ancho de las franjas de color azul central	AJ	1	0.5
CINTA PARA REPLICA 30 AÑOS OFICIAL Y SUBOFICIAL			
Ancho de las franjas de color azul laterales	AK	2.5	0.5
Ancho de las franjas de color amarillo	AL	1.5	0.5
Ancho de las franjas de color azul central	AM	1	0.5
CINTA PARA REPLICA 35 AÑOS OFICIAL Y SUBOFICIAL			
Ancho de las franjas de color azul laterales	AN	3	0.5
Ancho de las franjas de color amarillo	AO	1	0.5

 <p>FUERZA AÉREA DE COLOMBIA</p> <p>FUERZA AEREA COLOMBIANA</p>	<p>MEDALLAS Y DISTINTIVOS POR TIEMPO DE SERVICIO</p>	ET-FAC-037-01
		Página 13 de 41
		2019/05/16

Ancho de las franjas de color azul central	AP	0.5	0.5
CINTA PARA REPLICA 40 AÑOS OFICIAL			
Ancho de las franjas de color azul laterales	AQ	2.5	0.5
Ancho de las franjas de color amarillo	AR	1	0.5
Ancho de las franjas de color azul central	AS	0.5	0.5
BANDA 35 AÑOS OFICIAL			
Ancho de las franjas de color azul laterales	AT	22	2
Ancho de las franjas de color amarillo	AU	7	2
Ancho de las franjas de color azul central	AV	5	2
BANDA 40 AÑOS OFICIAL			
Ancho de las franjas de color azul laterales	AW	20	2
Ancho de las franjas de color amarillo	AX	6	2
Ancho de las franjas de color azul central	AY	4	2
VENERA 15 AÑOS OFICIAL Y SUBOFICIAL			
Ancho de las franjas de color azul	AZ	10	1
Ancho de las franjas de color amarillo	BA	18	1
VENERA 20 AÑOS OFICIAL Y SUBOFICIAL			
Ancho de las franjas de color azul laterales	BB	10	1
Ancho de las franjas de color amarillo	BC	7.5	1
Ancho de las franjas de color azul central	BD	1.5	0.5
VENERA 25 AÑOS OFICIAL Y SUBOFICIAL			
Ancho de las franjas de color azul laterales	BE	9.5	0.5
Ancho de las franjas de color amarillo	BF	4.5	0.5
Ancho de las franjas de color azul central	BG	2	0.5
VENERA 30 AÑOS OFICIAL Y SUBOFICIAL			
Ancho de las franjas de color azul laterales	BH	9	0.5
Ancho de las franjas de color amarillo	BI	2.5	0.5
Ancho de las franjas de color azul central	BJ	1	0.5
VENERA 35 AÑOS OFICIAL Y SUBOFICIAL			
Ancho de las franjas de color azul laterales	BK	9	0.5
Ancho de las franjas de color amarillo	BL	2	0.5

 <p>FUERZA AÉREA DE COLOMBIA</p> <p>FUERZA AEREA COLOMBIANA</p>	MEDALLAS Y DISTINTIVOS POR TIEMPO DE SERVICIO	ET-FAC-037-01
		Página 14 de 41
		2019/05/16

Ancho de las franjas de color azul central	BM	1.5	0.5
VENERA 40 AÑOS OFICIAL			
Ancho de las franjas de color azul laterales	BN	9	0.5
Ancho de las franjas de color amarillo	BO	1.5	0.5
Ancho de las franjas de color azul central	BP	1	0.5

3.1.8. DISTINTIVOS

3.1.8.1. Distintivo notable en seguridad operacional

3.1.8.1.1. Diseño:

El distintivo está elaborado en dos piezas: la base redonda y las alas de piloto Fuerza Aérea. El distintivo debe ser metálico redondo de una sola cara, conformado por un anillo de bordes dorados e interior azul oscuro. Dentro del anillo, en letras doradas, se lee “SEGURIDAD OPERACIONAL” centrado en su arco superior y “FAC” centrado en el arco inferior. Rodeado por el anillo una esfera de color azul claro contiene en el centro, en posición vertical, y ocupando un 70% del diámetro, el perfil del mapa de Colombia en color dorado, en cada uno de los extremos del mapa arriba y abajo, una mano en actitud de protección; en el centro sobre el eje horizontal y sobrepasando en 03 mm, los broches del círculo, superponiéndose al mapa, el distintivo de especialidad de piloto de la Fuerza aérea, en sus colores originales. Ver figura 6

3.1.8.1.2. Dimensiones:

El distintivo notable en seguridad operacional debe cumplir con las dimensiones establecidas en la tabla 6.

Tabla 6. Dimensiones en mm Distintivo notable en seguridad operacional

CARACTERÍSTICA	COTA	MEDIDA	TOLERANCIA ± mm
Base redonda			
Diámetro	A	28.0	0.5
Espesor	B	1.1	0.5
Alas de piloto FAC			
Longitud	C	6.2	0.2
Ancho	D	25.3	0.2
Espesor	E	1.0	0.2

 <p>FUERZA AÉREA DE COLOMBIA</p> <p>FUERZA AEREA COLOMBIANA</p>	<p>MEDALLAS Y DISTINTIVOS POR TIEMPO DE SERVICIO</p>	ET-FAC-037-01
		Página 15 de 41
		2019/05/16

3.1.8.2. Distintivo personal civil tiempo de servicio 10, 15 y 20 años:

3.1.8.2.1. Diseño:

El distintivo debe ser elaborado en metal dorado. Tiene en el centro los colores representativos del tricolor nacional esmaltados al fuego y sobre éste el mapa de Colombia. Alrededor de la bandera debe estar la frase “MINISTERIO DE DEFENSA NACIONAL” en mayúscula sostenido sobre esmalte color negro y en la parte posterior del mapa el número de estrellas dependiendo el tiempo de antigüedad en el material principal del distintivo. Ver figura 7.

Tiempo de antigüedad

- **1 estrella:** 10 años.
- **2 estrellas:** 15 años.
- **3 estrellas:** 20 años.

3.1.8.2.2. Dimensiones:

El distintivo personal civil por tiempo de servicio de 10, 15 y 20 años debe cumplir con las dimensiones establecidas en la tabla 7.

Tabla 7. Dimensiones en mm Distintivo personal civil tiempo de servicio 10, 15 y 20 años.

CARACTERÍSTICA	COTA	MEDIDA	TOLERANCIA ± mm
Diámetro	A	17.50	0.5
Espesor	B	1.33	0.2

3.1.8.3. Distintivo reservista de honor FAC:

3.1.8.3.1. Diseño:

El distintivo debe ser elaborado en metal dorado. Tiene en el centro el escudo de Colombia en alto relieve sobre el material principal. Alrededor del escudo debe estar la frase “RESERVISTA DE HONOR” en mayúscula sostenido sobre esmalte color azul y en la parte posterior del escudo la palabra “FAC” como se evidencia en la siguiente imagen. Ver figura 8.

3.1.8.3.2. Dimensiones:

El distintivo reservista de honor FAC debe cumplir con las dimensiones establecidas en la tabla 8.

 <p>FUERZA AÉREA DE COLOMBIA</p> <p>FUERZA AEREA COLOMBIANA</p>	<p>MEDALLAS Y DISTINTIVOS POR TIEMPO DE SERVICIO</p>	ET-FAC-037-01
		Página 16 de 41
		2019/05/16

Tabla 8. Dimensiones en mm Distintivo reservista de honor FAC

CARACTERÍSTICA	COTA	MEDIDA	TOLERANCIA ± mm
Diámetro	A	17.50	0.5
Espesor	B	1.33	0.2

3.1.9. PINES

3.1.9.1. Pin para imposición de Medalla:

3.1.9.1.1. Diseño:

El distintivo debe ser elaborado en metal dorado. Está conformado por dos piezas, el escudo de la FAC y el sujetador para la medalla. En el centro el escudo de la Fuerza Aérea Colombiana en alto relieve y sobre la parte posterior de éste se encuentra ubicado el rectángulo doblado con el fin de sujetar la medalla. Ver figura 9.

3.1.9.1.2. Dimensiones:

El Pin para imposición de Medalla debe cumplir con las dimensiones establecidas en la tabla 9.

Tabla 9. Dimensiones en mm Pin para imposición de Medalla

CARACTERÍSTICA	COTA	MEDIDA	TOLERANCIA ± mm
Escudo Fuerza Aérea			
Ancho escudo	A	14.0	0.5
Longitud escudo	B	15.0	0.5
Sujetador de la medalla			
Ancho sujetador de la medalla	C	15.50	0.5
Largo total sujetador de la medalla	D	30	0.5
Largo útil sujetador de la medalla	E	15.60	0.5
Ancho del rectángulo	F	2.5	0.5
Espesor	G	2.5	0.5

Nota: La terminación del rectángulo sujetador de la medalla, debe tener en la parte posterior las esquinas en forma circular y en el centro una protuberancia de 2 mm ± 0,5 mm de alto adicionales al ancho del rectángulo y debe tener un ancho 7 mm ± 0,5 mm.

3.1.9.2. Pin para imposición de orden:

3.1.9.2.1. Diseño:

El distintivo debe ser elaborado en metal dorado. Está conformado por dos piezas, el escudo de la FAC y el sujetador para la orden. En el centro el escudo de la Fuerza Aérea Colombiana en alto relieve y en la parte posterior de éste se encuentra ubicado el sujetador de la orden. Ver figura 10.

 <p>FUERZA AÉREA DE COLOMBIA</p> <p>FUERZA AEREA COLOMBIANA</p>	<p>MEDALLAS Y DISTINTIVOS POR TIEMPO DE SERVICIO</p>	ET-FAC-037-01
		Página 17 de 41
		2019/05/16

3.1.9.2.2. Dimensiones:

El Pin para imposición de Medalla debe cumplir con las dimensiones establecidas en la tabla 10.

Tabla 10. Dimensiones en mm Pin para imposición de orden

CARACTERÍSTICA	COTA	MEDIDA	TOLERANCIA \pm mm
Escudo Fuerza Aérea			
Ancho del ovalo con escudo	A	20.15	0.5
Longitud del ovalo con escudo	B	26.5	0.5
Sujetador de la medalla			
Ancho sujetador de la medalla	C	3.50	0.5
Largo total sujetador de la medalla	D	35	0.5
Largo útil sujetador de la medalla	E	16.25	0.5
Espesor	F	2.5	0.5

3.2. REQUISITOS ESPECÍFICOS

3.2.1. Material.

El material metálico que conforma la medalla, réplica, venera, estrellas, argollas de enlace, contra-argollas, puentes, barretas distintivos y pines, debe cumplir con los requisitos establecidos en la tabla 11 y 12 la verificación se debe hacer como se indica en el numeral 5.2.

TABLA 11. Requisitos para el material metálico

ELEMENTO	MATERIAL	COMPOSICIÓN	
		Cu	Zn
Medalla, réplica, venera y estrellas	CuZn10	87% mínimo 93% máximo	Resto hasta completar el 100%
Argollas de enlace, contra-argollas, puentes barretas, distintivos y pines	CuZn30	67% mínimo 73% máximo	Resto hasta completar el 100%

ELEMENTO MATERIAL	ELEMENTO MATERIAL
Cucarda	Plata Ley 0925

3.2.2. Esmalte vitrificado.

La venera y distintivos deben tener un acabado similar al vidrio endurecido, fundido con óxidos de metales, con el fin de que produzca la sombra, los colores y la opacidad deseada

 <p>FUERZA AÉREA DE COLOMBIA</p> <p>FUERZA AEREA COLOMBIANA</p>	<p>MEDALLAS Y DISTINTIVOS POR TIEMPO DE SERVICIO</p>	ET-FAC-037-01
		Página 18 de 41
		2019/05/16

así como la translucidez. El esmaltado vitrificable debe tener un acabado con apariencia de cristal, cuando se sometan al ensayo indicado en el numeral 5.3.

3.2.3. Laca.

La medalla, réplica, venera, estrellas, argollas, puentes, ganchos, barretas, distintivos y pines deben tener un recubrimiento en laca sintética que asegure la protección de las mismas sin afectar su brillo, cuando se sometan al ensayo indicado en el numeral 5.4.

3.2.4. Cinta.

La tabla 12 describe los requisitos de la cinta tipo seda con acabado moaré.

TABLA 12. Especificaciones para la cinta

CARACTERÍSTICAS	REQUISITOS	ENSAYO
Composición		5.5
Poliéster en % mínimo	26	
Acetato en % mínimo	26	
Viscosa y/o rayón	resto	
Número de hilos/cm	54	
Urdimbre mínimo	23	5.6
Trama mínimo		

3.2.5. Colores

Los colores de la cinta para la joya y para la réplica deben cumplir lo establecido en la tabla 13.

Tabla 13. Especificaciones para los colores de la cinta

Color	Pantone cinta	Pantone esmalte venera
MARCO FIDEL SUAREZ		
Amarillo 19	0951	TCX 15
Azul 19	3952	TCX 19

Los colores de la cinta deben presentar una diferencia mínimo de 4 en la escala de grises cuando se compare con el Pantone establecido en la Tabla 3, de acuerdo con lo establecido en el numeral 5.7.

3.3. EMPAQUE Y ROTULADO.

3.3.1. EMPAQUE.

La medalla completa (medalla, réplica y venera) (cucarda, replica y venera) (banda, cucara, replica y venera) irán empacadas en estuche individual forrado en terciopelo color azul

 <p>FUERZA AÉREA DE COLOMBIA</p> <p>FUERZA AEREA COLOMBIANA</p>	<p>MEDALLAS Y DISTINTIVOS POR TIEMPO DE SERVICIO</p>	ET-FAC-037-01
		Página 19 de 41
		2019/05/16

oscuro, internamente el estuche debe llevar un forro de satín color blanco, la medalla va pendiente de un rectángulo de cartón de forrado en terciopelo color azul oscuro para sujetar las piezas. Posteriormente en cajas de 50 unidades debidamente selladas e identificadas.

3.3.2. ROTULADO

En la parte posterior o reverso de la medalla debe llevar el nombre o marca registrada del contratista y el año de fabricación.

En la parte interna de la caja de la medalla sobre el satín blanco parte inferior lado derecho, con letras doradas el nombre del proveedor o marca registrada, el número del contrato y/o el año de fabricación en tamaño pequeño y legible.

Tanto el empaque individual como el colectivo debe ir debidamente identificado con el nombre o marca registrada del contratista, nombre de la medalla, número de contrato, año de fabricación, entre otra información.

Cada medalla debe llevar instrucciones de cuidado.

4. PLANES DE MUESTREO Y CRITERIO DE ACEPTACIÓN O RECHAZO

4.1. TOMA DE MUESTRAS Y CRITERIOS DE ACEPTACIÓN O RECHAZO PARA EVALUAR REQUISITOS GENERALES Y REQUISITOS DE EMPAQUE Y ROTULADO

4.1.1. Muestreo.

De cada lote del producto, se debe extraer al azar una muestra conformada por el número de unidades indicado en la tabla 4, sobre cada unidad de la muestra, se debe efectuar la inspección visual para verificar si éstos cumplen los requisitos generales y requisitos de empaque y rotulado definidos en la presente especificación.

Este plan de muestreo corresponde a un muestreo simple, inspección reducida, nivel de inspección general I y un nivel aceptable de calidad (NAC) del 6,5% de acuerdo con la Norma Técnica Colombiana NTC-ISO 2859-1 (Primera actualización).

Tabla 14. Plan de muestreo para requisitos generales y de empaque y rotulado

Tamaño de lote (unidad)	Tamaño de Muestra (unidad)	Número de aceptación	Número de rechazo
51-150	3	0	2
151-280	5	1	3
181 - 500	8	1	4
501 - 1200	13	2	5
1 201 - 3200	20	3	6
3 201 – 10.000	32	5	8

 <p>FUERZA AÉREA DE COLOMBIA</p> <p>FUERZA AEREA COLOMBIANA</p>	<p>MEDALLAS Y DISTINTIVOS POR TIEMPO DE SERVICIO</p>	ET-FAC-037-01
		Página 20 de 41
		2019/05/16

10 001 - 35 000	50	7	1
35 001 o más	80	10	1

4.1.2. Criterio de aceptación o rechazo para requisitos generales y requisitos de empaque y rotulado.

Si el número de unidades defectuosas en la muestra es menor o igual al número de aceptación se acepta el lote; siempre y cuando cumpla los requisitos específicos. Si el número de unidades defectuosas es igual o mayor al número de rechazo, se debe rechazar y devolver el lote al proveedor. Cuando se efectúe la evaluación de un lote previamente rechazado, se debe proceder a realizar el muestreo indicado en el numeral 4.2.1 sobre el 100% del lote producto terminado.

Para un tercer muestreo del mismo lote rechazado, se requiere autorización escrita por parte del supervisor y/o responsable del contrato y se establecerá el tipo de muestreo a realizar junto con las partes involucradas, bajo las condiciones establecidas en la Norma Técnica Colombiana NTC – ISO 2859 – 1, actualización vigente.

4.2. TOMA DE MUESTRAS Y CRITERIOS DE ACEPTACIÓN O RECHAZO PARA EVALUAR REQUISITOS ESPECÍFICOS

4.2.1. Muestreo para evaluar requisitos específicos en producto terminado.

Para verificar los requisitos solicitados en la presente especificación se debe sacar al azar dependiendo del tamaño del lote, el tamaño de muestra en unidades indicado en la tabla 5.

Este plan de muestreo corresponde a un muestreo simple, nivel de inspección especial S-3 inspección reducida y un nivel aceptable de calidad (NAC) del 4,0%, de acuerdo con la Norma Técnica Colombiana NTC – ISO 2859-1 (Primera actualización).

Tabla 15. Plan de muestreo para requisitos específicos

Tamaño de lote (unidad)	Tamaño de Muestra (unidad)	Número de aceptación	Número de rechazo
51-151	2	0	1
151-500	3	1	2
3 201 -35000	5	1	2
35001 o más	8	1	2

4.2.2. Criterio de aceptación o rechazo para evaluar requisitos específicos.

Si el número de unidades defectuosas en la muestra es menor o igual al número de aceptación, se acepta el lote siempre y cuando cumpla los requisitos generales y requisitos de empaque y rotulado. Si el número de unidades defectuosas es igual o mayor al número de rechazo, se debe rechazar y devolver el lote al proveedor. Cuando se efectúa la evaluación de un lote que haya sido previamente rechazado, se debe aplicar un plan de

 <p>FUERZA AÉREA DE COLOMBIA</p> <p>FUERZA AEREA COLOMBIANA</p>	<p>MEDALLAS Y DISTINTIVOS POR TIEMPO DE SERVICIO</p>	ET-FAC-037-01
		Página 21 de 41
		2019/05/16

muestreo simple, inspección normal bajo las mismas condiciones según lo establecido en la Norma Técnica Colombiana NTC-ISO 2859-1, (Primera actualización).

5. ENSAYOS A REALIZAR

5.1. CARACTERÍSTICAS DIMENSIONALES

La verificación de las condiciones generales debe realizarse mediante inspección visual. Si es solicitado, se debe comparar con una muestra de referencia. La determinación de las dimensiones debe efectuarse utilizando un instrumento de capacidad y precisión de acuerdo con la dimensión y el elemento a medir, atendiendo las recomendaciones establecidas en las Normas Técnicas Colombianas respectivas, aplicadas a la Metrología y mediciones en General.

5.2. ANÁLISIS QUÍMICO

La verificación química del material se debe verificar de acuerdo con lo indicado en las normas ASTM B 568 ó NTSJ 011 ó emplear otro método de ensayo como el de absorción atómica, el cual debe estar debidamente validado y soportado por el laboratorio.

5.3. ENSAYO AL ESMALTE VITRIFICABLE

5.3.1. Principio del método.

Este método se establece para determinar las resistencias del esmalte vitrificado a altas temperaturas.

5.3.2. Aparatos

Horno con capacidad de 700° C mínimo

5.3.3. Procedimiento.

Las muestras sometidas a ensayo se depositan en el horno a una temperatura de 700° C durante un minuto, al término de la exposición se sustraen del horno.

5.3.4. Expresión de resultados.

Se debe observar que se desprende la película de laca del elemento y esta debe tener un aspecto similar al de la nata.

5.4. VERIFICACIÓN DEL LACADO

5.4.1. Principio del método.

Este método establece la existencia de la laca y la calidad de la misma.

 <p>FUERZA AÉREA DE COLOMBIA</p> <p>FUERZA AEREA COLOMBIANA</p>	<p>MEDALLAS Y DISTINTIVOS POR TIEMPO DE SERVICIO</p>	ET-FAC-037-01
		Página 22 de 41
		2019/05/16

5.4.2. Preparación.

En un tanque preparar el desengrasante electrolítico con la siguiente composición:

- Hidróxido de sodio 15 gr/l
- Carbonato de sodio 20 gr/l
- Fosfato de trisodio 8 gr/l
- Meta silicato 30 gr/l
- Teepol (jabón industrial 1 gr/l
- Temperatura 45 °C – 50 °C
- Voltaje 3 – 10 voltios
- Amperios: variables de acuerdo a la carga.

5.4.3. Procedimiento.

Se deben sumergir los elementos en el baño electrolítico ya sea en gancheras o amarrados con alambre de cobre para permitir la conductividad. Aproximadamente 40 segundos después de sumergidas se debe empezar a observar efervescencia que proviene de los elementos sumergidos en la superficie del tanque. Si es así se deben retirar las piezas y con cuidado se deben limpiar con agua a temperatura ambiente.

5.4.4. Expresión de resultados.

Se debe observar que se desprende la película de laca del elemento y esta debe tener un aspecto similar al de la nata.

5.5. COMPOSICIÓN MATERIAL DE LA CINTA

Se efectúa de acuerdo con lo indicado en la NTC 481.

5.6. DETERMINACIÓN DEL NÚMERO DE HILOS POR UNIDAD DE LONGITUD

Se efectúa de acuerdo con lo indicado en la NTC 427 método cuenta directa.

5.7. DETERMINACIÓN DEL COLOR.

Se debe efectuar de acuerdo con lo indicado en la NTC 4873-2 escala AATCC de 9 grados.

6. APENDICE

6.1. NORMAS QUE DEBEN CONSULTARSE

Para la aplicación de las presentes normas, debe utilizarse la actualización que esté vigente al momento de la verificación de los requisitos. En caso que exista alguna inconsistencia o

 <p>FUERZA AÉREA DE COLOMBIA</p> <p>FUERZA AEREA COLOMBIANA</p>	<p>MEDALLAS Y DISTINTIVOS POR TIEMPO DE SERVICIO</p>	ET-FAC-037-01
		Página 23 de 41
		2019/05/16

novedad en su aplicación esta debe ser consultada a la Oficina de Normas Técnicas Ministerio de Defensa.

GTMD- 0004-A2	Guía para Evaluación de la conformidad de material logístico.
NTC 478	Actualizada. Aleaciones de Cobre –zinc elaboradas. Composición Química y formas de productos elaborados.
NTC 811	Actualizada Método de ensayo para medir la adhesión de un recubrimiento mediante el ensayo de cinta.
NTC 1156	Actualizada Productos metálicos y recubrimientos. Ensay en Cámara salina.
NTC-ISO-2859	Actualizada. Procedimientos de muestreo para inspección por atributos. Parte 1: Planes de muestreo determinados por el nivel aceptable de calidad NAC, para inspección lote a lote.
NTSJ001	Pureza de las aleaciones de los metales preciosos.
NTSJ011	Recubrimientos Metálicos. Medida del espesor del recubrimiento. Métodos de espectrometría de rayos X.
ASTM B 567	Standard Test Method for Measurement of Coating Thickness by the Beta Backscatter Method.
ASTM B 568	Coating Thickness by X-Ray Spectrometry.
ASTM B 748	Standard Test Method for Measurement of Thickness of Metallic Coatings by Measurement of Cross Section with a Scanning Electron Microscope.
ASTM D 3363	Standard test method for film hardness by pencil test.
ASTM E 1335	Actualizada. Standard test method for determination of gold in bullion by cupellation.
ASTM E 1446	Test Method for chemical analysis of refined gold by direct current plasma.

 <p>FUERZA AÉREA DE COLOMBIA</p> <p>FUERZA AEREA COLOMBIANA</p>	<p>MEDALLAS Y DISTINTIVOS POR TIEMPO DE SERVICIO</p>	ET-FAC-037-01
		Página 24 de 41
		2019/05/16

ASTM E 62

Standard Test Methods for Chemical Analysis of Copper Alloys.

6.2. ANTECEDENTES

Muestra física medallas

Decreto 4444 del 29 de noviembre de 2010. Por el cual se dictan normas sobre Condecoraciones Militares.

6.3. CONTROL DE CAMBIOS

Actualización a la Versión No.	Actualización realizada	Fecha de emisión
0	Creación de la Especificación Técnica	2018-06-11
01	Actualización de la Especificación Técnica	2019/05/16

7. ANEXOS

**FIGURA 1
DIMENSIONES BANDA**

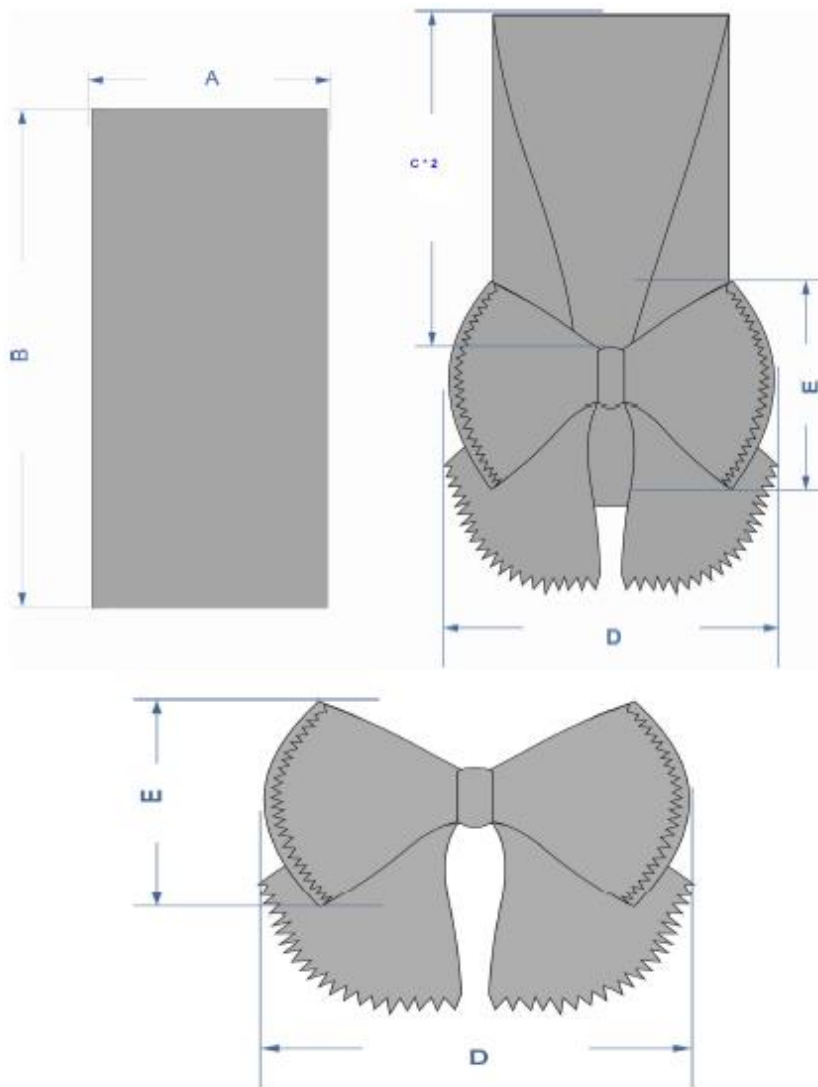



**FIGURA 2
DIMENSIONES JOYAS**

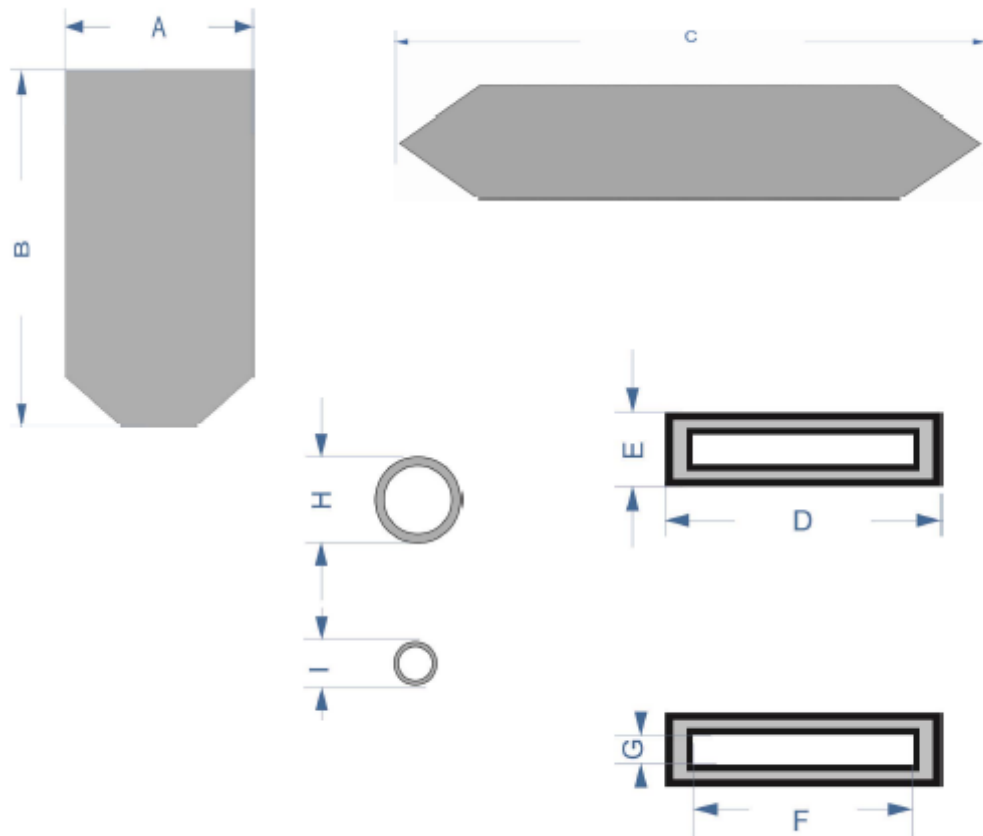



**FIGURA 3
DIMENSIONES REPLICA**





FIGURA 4
DIMENSIONES VENERA



**FIGURA 5
MEDALLAS TIEMPO DE SERVICIO**

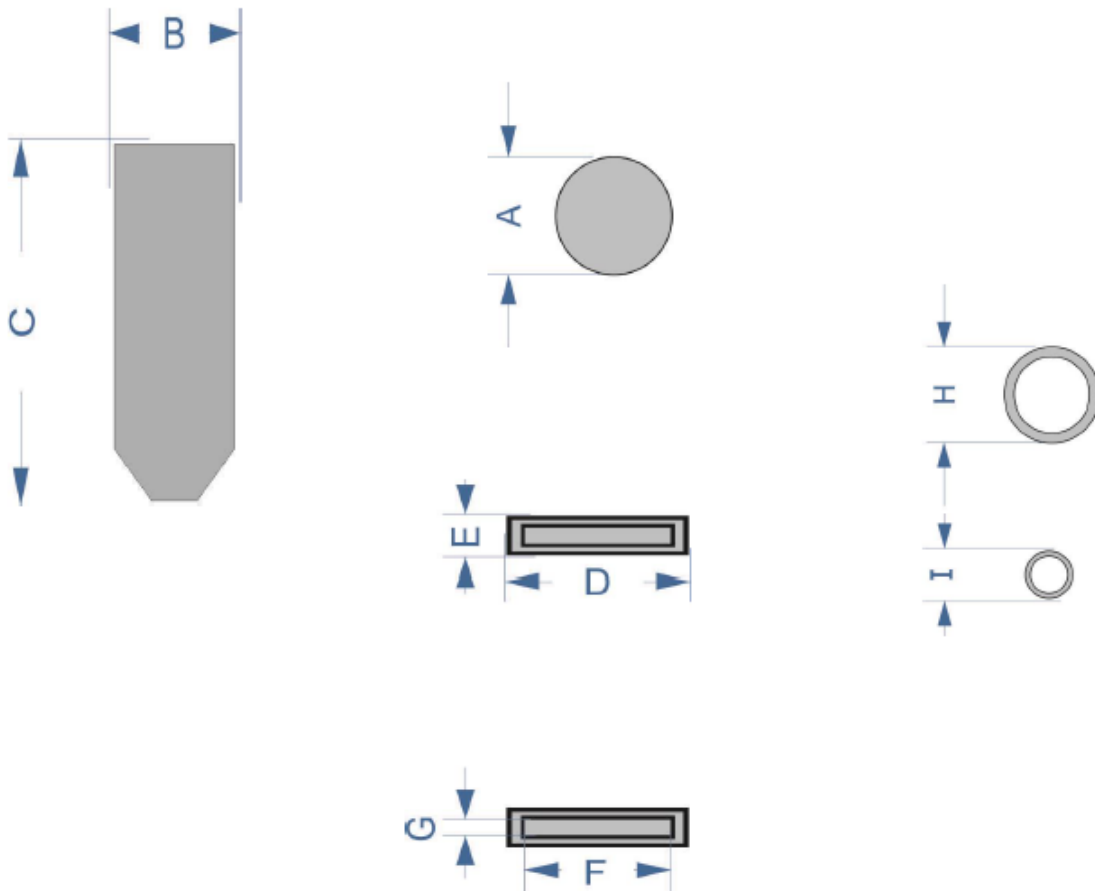
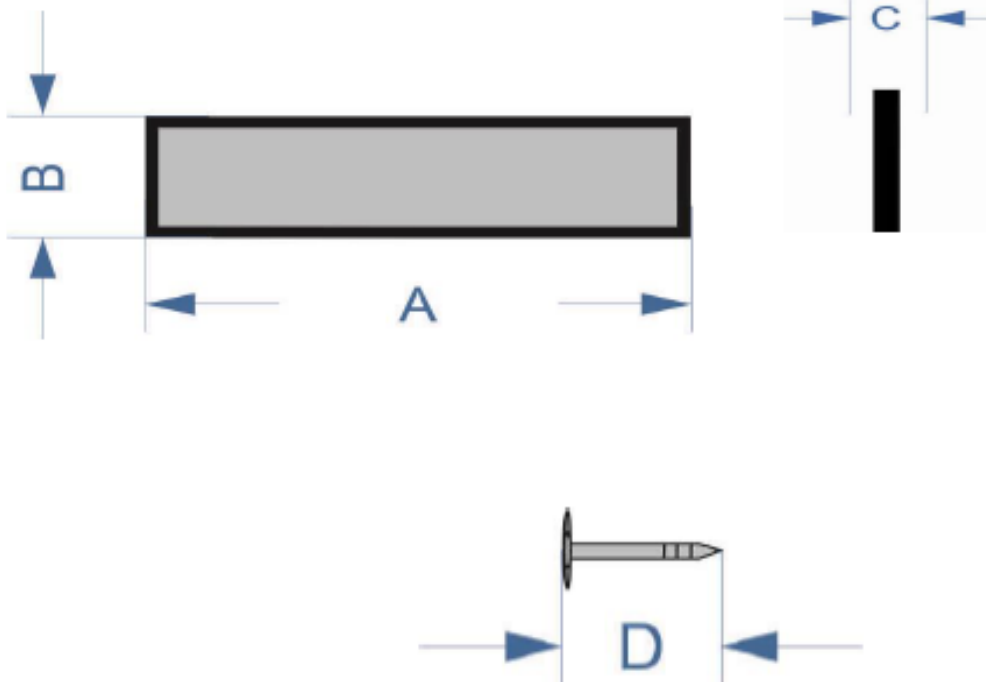

15 AÑOS OFICIAL



20 AÑOS OFICIAL



25 AÑOS OFICIAL



30 AÑOS OFICIAL



35 AÑOS OFICIAL



15 AÑOS SUBOFICIAL



20 AÑOS SUBOFICIAL



25 AÑOS SUBOFICIAL



30 AÑOS SUBOFICIAL



35 AÑOS SUBOFICIAL

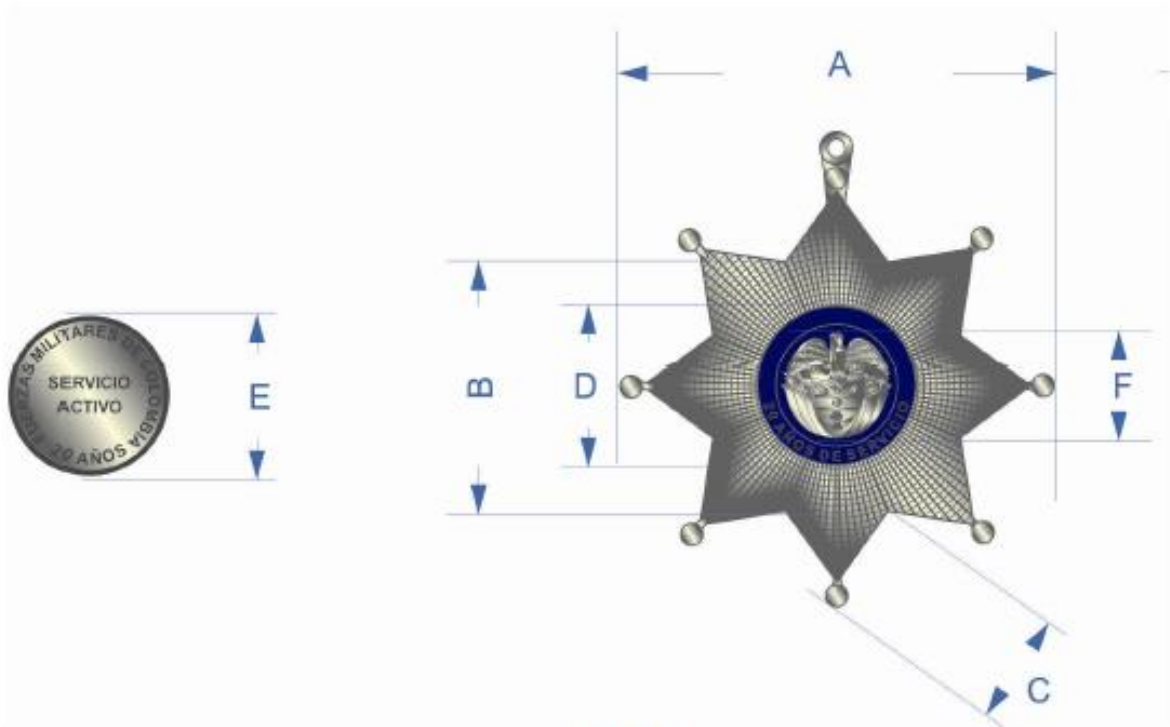

JOYA

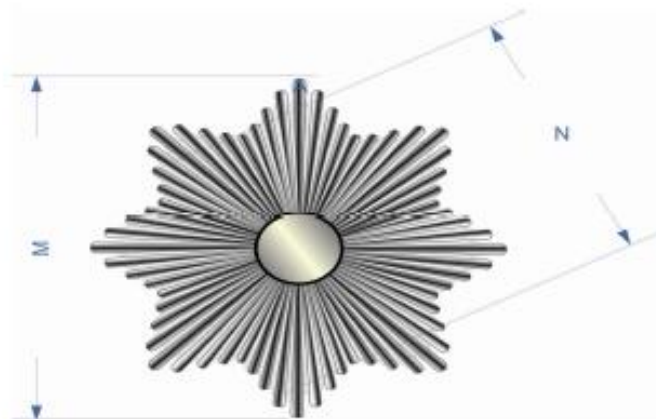

CUCARDA

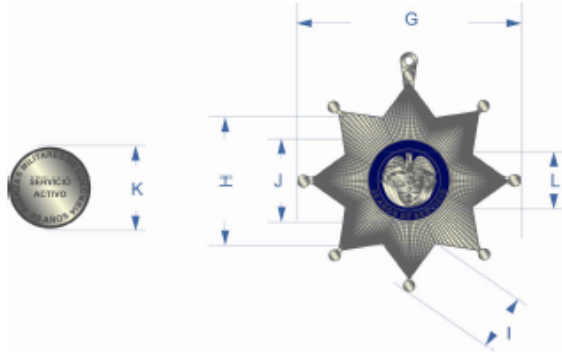

REPLICA



CINTA JOYA 15 ANOS



CINTA JOYA 20 AÑOS



CINTA JOYA 25 AÑOS

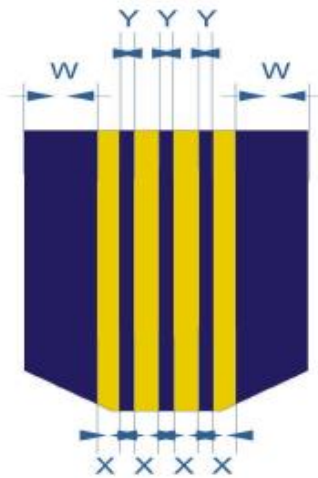

CINTA JOYA 30 AÑOS

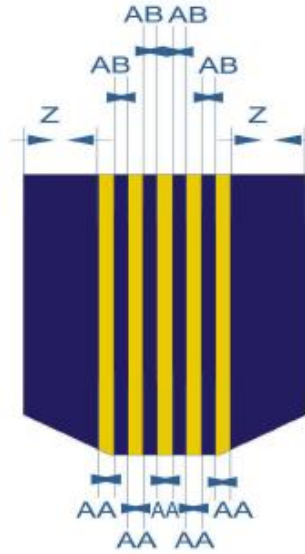

CINTA JOYA 35 AÑOS



CINTA REPLICA 15 AÑOS



CINTA REPLICA 20 AÑOS



CINTA REPLICA 25 AÑOS

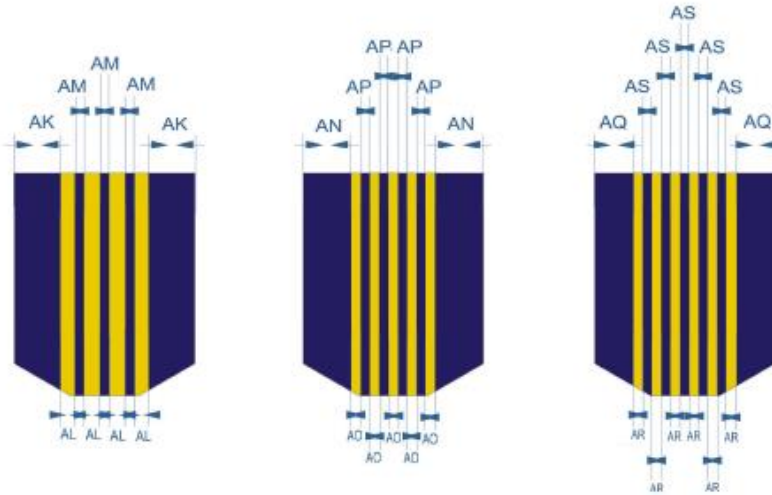

CINTA REPLICA 30 AÑOS

CINTA REPLICA 35 AÑOS

CINTA REPLICA 40 AÑOS

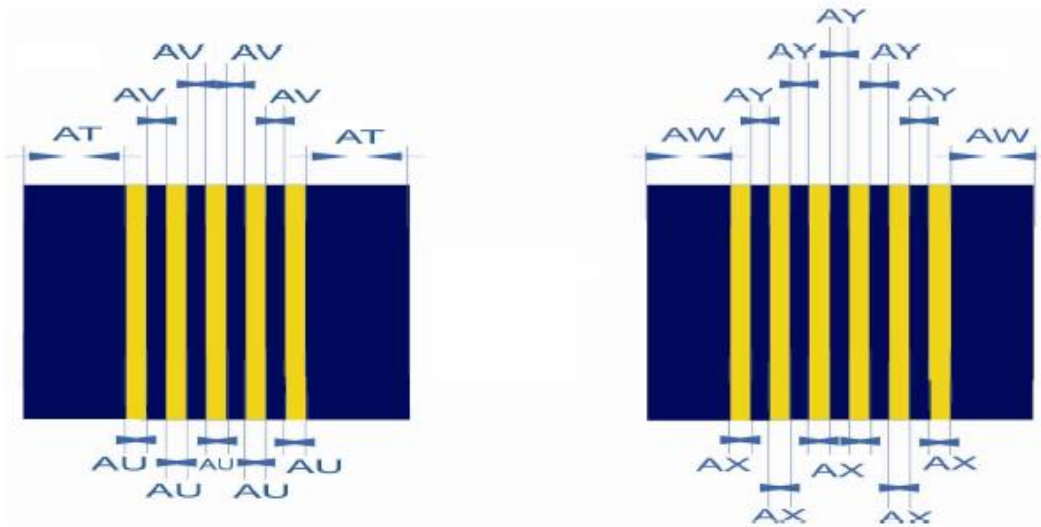

CINTA BANDA 35 AÑOS

CINTA BANDA 40 AÑOS

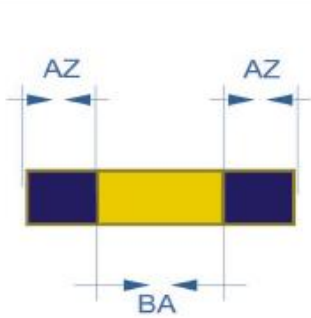

VENERA 15 AÑOS

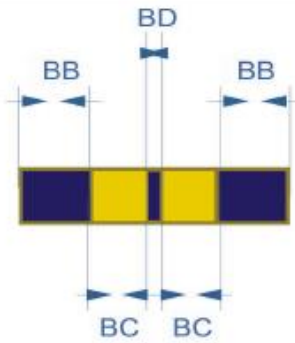

VENERA 20 AÑOS

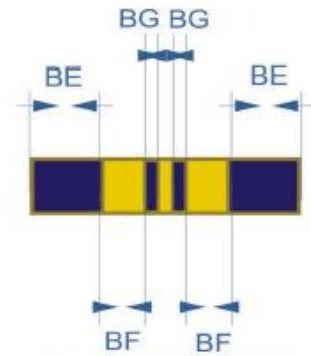

VENERA 25 AÑOS

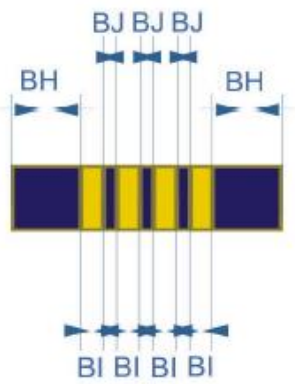

VENERA 30 AÑOS

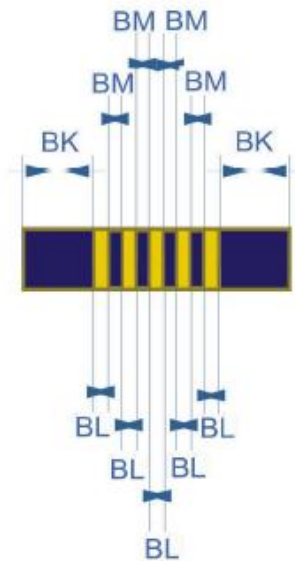

VENERA 35 AÑOS

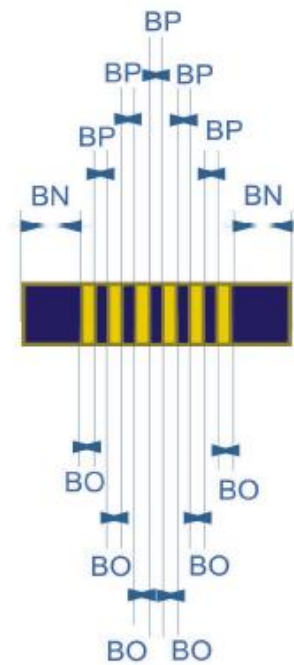

VENERA 40 AÑOS

FIGURA 6
DISTINTIVO NOTABLE EN SEGURIDAD OPERACIONAL



FIGURA 7
DISTINTIVO PERSONAL CIVIL TIEMPO DE SERVICIO 10, 15 Y 20 AÑOS





20 AÑOS

FIGURA 8
DISTINTIVO RESERVISTA DE HONOR FAC



FIGURA 9



PIN PARA IMPOSICIÓN DE MEDALLA





FIGURA 10
PIN PARA IMPOSICIÓN DE ORDEN

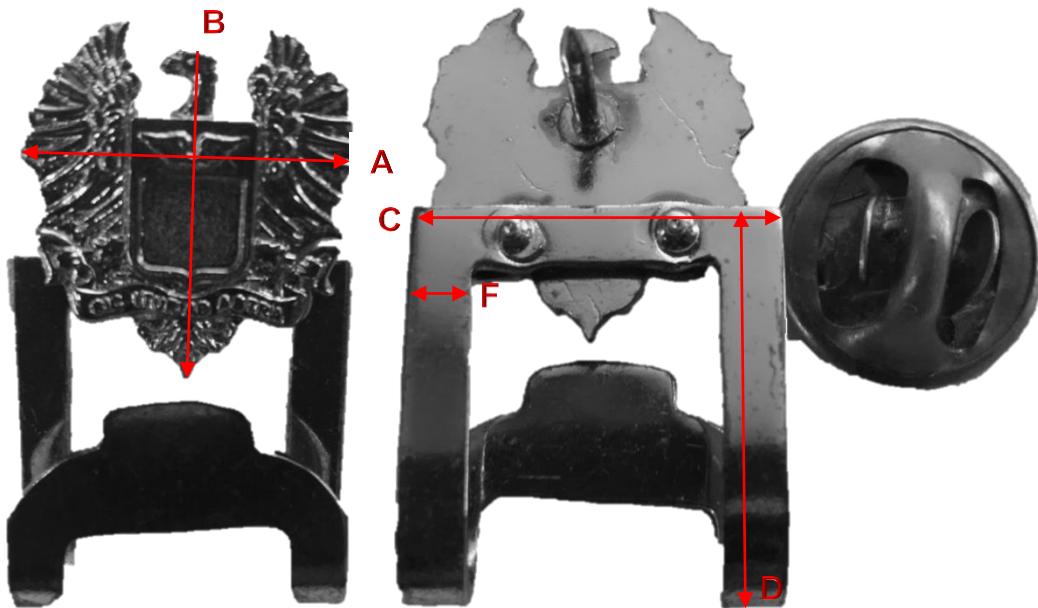