

**REPÚBLICA DE COLOMBIA**



**FUERZA AÉREA COLOMBIANA**

**ESPECIFICACIÓN TÉCNICA**

**CONDECORACIONES POR VIRTUDES  
MILITARES Y PROFESIONALES DE  
CARÁCTER EXCEPCIONAL**

**ET-FAC-018-01**

 <b>FUERZA AEREA COLOMBIANA</b>	<b>CONDECORACIONES POR VIRTUDES MILITARES Y PROFESIONALES DE CARÁCTER EXCEPCIONAL</b>	<b>ET-FAC-018-01</b>
		<b>Página 2 de 59</b>
		<b>2022/05/27</b>

### **Prólogo**

La presente Especificación Técnica ET-FAC-018-01 fue aprobada el 2022/05/27

Esta especificación está sujeta a ser actualizada permanentemente con el propósito de responder en todo momento a las necesidades y exigencias actuales de la Fuerza Aérea Colombiana.

A continuación, se relacionan las empresas o instituciones que colaboraron con el estudio de esta especificación técnica.

**JEFATURA DE LA LOGÍSTICA  
DIRECCIÓN LOGÍSTICA DE LOS SERVICIOS  
SUBDIRECCIÓN DE CALIDAD SUCAL**

 <p>FUERZA AEREA COLOMBIANA</p>	<p><b>CONDECORACIONES POR VIRTUDES MILITARES Y PROFESIONALES DE CARÁCTER EXCEPCIONAL</b></p>	ET-FAC-018-01
		Página 3 de 59
		2022/05/27

## TABLA DE CONTENIDO

<b>1. OBJETO</b> .....	4
<b>2. DEFINICIONES, APLICACIÓN Y CLASIFICACIÓN</b> .....	4
<b>3. REQUISITOS</b> .....	6
<b>3.1 REQUISITOS GENERALES</b> .....	6
<b>3.2 REQUISITOS ESPECIFICOS</b> .....	¡Error! Marcador no definido.
<b>3.3 REQUISITOS DE EMPAQUE Y ROTULADO</b> .....	¡Error! Marcador no definido.
<b>4. PLANES DE MUESTREO Y CRITERIO DE ACEPTACIÓN O RECHAZO</b> .....	26
<b>4.1 TOMA DE MUESTRAS Y CRITERIOS DE ACEPTACIÓN O RECHAZO PARA EVALUAR REQUISITOS GENERALES Y REQUISITOS DE EMPAQUE Y ROTULADO</b> 26	
<b>4.1 TOMA DE MUESTRAS Y CRITERIOS DE ACEPTACIÓN O RECHAZO PARA EVALUAR REQUISITOS ESPECIFICOS Y REQUISITOS DE EMPAQUE Y ROTULADO</b> .....	10
<b>5. MÉTODOS DE ENSAYO</b> .....	11
<b>6. ANTECEDENTES</b> .....	30
<b>6.1 NORMAS QUE DEBEN CONSULTARSE</b> .....	13
<b>6.2 ANTECEDENTES Y CONTROL DE CAMBIOS</b> .....	13
<b>7. ANEXOS</b> .....	14

 FUERZA AEREA COLOMBIANA	<b>CONDECORACIONES POR VIRTUDES MILITARES Y PROFESIONALES DE CARÁCTER EXCEPCIONAL</b>	ET-FAC-018-01
		Página 4 de 59
		2022/05/27

## 1. OBJETO

Esta Especificación tiene por objeto establecer los requisitos que debe cumplir y los ensayos a que debe someterse las condecoraciones para la Fuerzas Aérea, basada en el Decreto 4444 del 29 de Noviembre de 2010.

## 2. DEFINICIONES, APLICACIÓN Y CLASIFICACIÓN

### 2.1 DEFINICIONES

Para efecto de la presente especificación se establecen las siguientes:

**Ampolla:** Burbuja o levantamiento de la superficie del acabado. **Anagrama:** Símbolo o emblema, especialmente el constituido por letras.

**Aristas vivas:** Sección sobresaliente que resulta de la intersección de dos superficies considerada por la parte exterior del ángulo que forman.

**Barreta:** pieza metálica utilizada para sostener las medallas **Biselado:** Borde cortado oblicuamente.

**Cinta Moaré:** cinta con un acabado especial el cual da el efecto de forma de olas de agua.

**Corrosión:** Deterioro de un metal mediante reacción química o electroquímica por el medio ambiente.

**Defectos de troquelado:** Imperfección en la impresión sobre el metal como repisado o falta de definición en el relieve.

**Efigie:** es la representación de una persona fallecida en una pieza.

**Esmalte:** Barniz vítreo, opaco o transparente que se aplica sobre loza, porcelana o metales.

**Fusión Incompleta:** defecto de la soldadura que consiste en la adhesión parcial de las partes soldadas.

**Grieta:** Hendidura alargada que se hace en cualquier cuerpo sólido.

**Lote de entrega:** Cantidad determinada de elementos de características similares y fabricadas en una o varias plantas bajo condiciones de producción uniformes, puesta a disposición de la entidad contratante para ser sometida a inspección como uno o varios

 FUERZA AEREA COLOMBIANA	<b>CONDECORACIONES POR  VIRTUDES MILITARES Y  PROFESIONALES DE  CARÁCTER EXCEPCIONAL</b>	ET-FAC-018-01
		Página 5 de 59
		2022/05/27

conjuntos dependiendo del número de orígenes productivos (plantas – maquila) que lo conforman.

**Muestra:** Cantidad especificada de elementos extraídos de un lote que sirve para obtener la información necesaria que permite apreciar una o más característica de él.

**Muestra patrón:** Medalla que contiene las características de diseño, color, matiz o tonalidad y confección, debidamente aprobada para efectos de comparación, evaluación y aceptación o rechazos de los lotes correspondientes en caso de ser requeridos.

**Nickel Silver:** Aleación de cobre, níquel y zinc. Se conoce también como latón al níquel o alpaca.

**Porosidad:** Pequeños agujeros o huecos en la superficie del material. Peladura: Falta de continuidad en la película de acabado.

Rebaba: Porción de material sobrante que sobresale irregularmente en los bordes o en la superficie de un objeto cualquiera.

**Recubrimiento electrolítico:** Proceso que consiste en el depósito de iones metálicas sobre la superficie de un electrodo mediante el paso de corriente eléctrica continua de un electrodo a otra o a través de una solución electrolítica.

**Soldadura por electro fusión:** Proceso que consiste en el paso de una corriente eléctrica de bajo voltaje a través de una de las piezas a soldar para generar la fusión requerida

**Troquelado:** Método de acuñar o estampar un sello o figura en un metal.

**Truncada:** Cuerpo limitado por una superficie cilíndrica cerrada y dos planos que la cortan.

**Venera:** Insignia distintiva rectangular que traen pendiente al pecho los caballeros de cada una de las medallas.

**Cucardas:** Son placas convexas elaboradas en el material, colores, formas y dimensiones establecidas para cada una en particular.

**MINIATURA O RÉPLICA:** una medalla similar a la joya de la condecoración descrita en cada caso, pero reducida 15 mm

## 2.2 APLICACIÓN

Para aplicar esta norma técnica en procesos de adquisición, La Entidad Contratante debe especificar en los pliegos de condiciones respectivos los siguientes aspectos:

 FUERZA AEREA COLOMBIANA	<b>CONDECORACIONES POR VIRTUDES MILITARES Y PROFESIONALES DE CARÁCTER EXCEPCIONAL</b>	ET-FAC-018-01
		Página 6 de 59
		2022/05/27

**2.2.1** Determinar el plan de muestreo para la evaluación de requisitos específicos y/o generales cuando la cantidad a adquirir es menor a 51 unidades.

**2.2.2** Las figuras que se muestran en esta ficha técnica son de referencia.

**2.2.3** En caso de establecerse condiciones de empaque y rotulado diferentes a los especificados en esta norma, éstas deben ser acordadas entre la entidad contratante y el contratista.

### 3. REQUISITOS

#### 3.1 REQUISITOS GENERALES

Las órdenes de la presenta ficha técnica tienen las siguientes categorías

- **COMPAÑERO**
- **CABALLERO**
- **OFICIAL**
- **COMENDADOR**
- **GRAN OFICIAL**
- **GRAN CRUZ**

De acuerdo con las categorías los juegos de las Órdenes están conformados de la siguiente manera:

**COMPAÑERO, CABALLERO Y OFICIAL:** estos juegos de Órdenes están compuestos por una joya al pecho, una réplica o miniatura y una venera.

**COMENDADOR:** estos juegos de Órdenes están compuestos por una joya al cuello, una réplica o miniatura y una venera.

**GRAN OFICIAL:** estos juegos de Órdenes están compuestos por una cucarda, una réplica o miniatura y una venera.

**CRAN CRUZ:** estos juegos de Órdenes están compuestos por una banda, una cucarda, una réplica o miniatura y una venera,

Las bandas presidenciales, cucardas, joyas, replicas o miniaturas y venera tiene las siguientes características:

##### 3.1.1. BANDAS

 FUERZA AEREA COLOMBIANA	<b>CONDECORACIONES POR VIRTUDES MILITARES Y PROFESIONALES DE CARÁCTER EXCEPCIONAL</b>	ET-FAC-018-01
		Página 7 de 59
		2022/05/27

La banda está elaborada en cinta en calidad moare, la banda se utiliza a la altura de la cintura, en la unión de la cinta (extremo de la banda) debe llevar un moño tipo corbatín del mismo material, del cual se suspende la réplica de la joya con las mismas características, las puntas de la cinta y del moño deben terminar en zigzag. Ver Figura 1.

### 3.1.1.1. Dimensiones.

Las Bandas de las Órdenes deben cumplir con las dimensiones en mm establecidas en la tabla 1. Ver figura 1

**Tabla 1. Dimensiones en mm banda**

CARACTERÍSTICA	COTA	MEDIDA	TOLERANCIA +/-
Ancho Cintas	A	100	10
Largo total cinta	B	1950	10
Largo hasta el moño	C	1650	1
Ancho moño	D	120	10
Alto del moño	E	90	5

**Nota:** las dimensiones de la cota b y c se toman con la banda totalmente doblada

### 3.1.2. CUCARDAS.

Son elaboradas en el material, colores, formas y dimensiones establecidas para cada una en particular, en el respaldo de cada una de ellas llevara un sistema de broche para ajustarla al uniforme, se lleva un poco arriba de la cintura, al lado derecho.

### 3.1.3. JOYAS.

Todas las joyas de medallas serán en el material, colores, formas y dimensiones establecidas para cada una en particular, las joyas se encuentran suspendidas por una cinta moaré , cuando aplique la cinta debe finalizar en forma de “V” y estar sujeta a la joya por medio de un sistema de argolla y contra argolla, la cinta a su vez esta sostenida por una barra metálica denominada barreta, la cual debe ser elaborada en metal martillado y bisel liso con una ventana en el centro; en la parte posterior de forma centrada lleva un puente de donde pende la cinta y un gancho tipo nodriza para la sujeción de la medalla en el pecho, para las medallas al cuello la cinta finaliza con una cinta similar pero más delgada la cual sirve de anudar la orden al cuello. Ver figura 2

Para la categoría Oficial la cinta llevara un rosetón con los colores del tricolor nacional y la cinta de cada orden, con un acabado en plata brillante. Ver figura 2

 FUERZA AEREA COLOMBIANA	<b>CONDECORACIONES POR VIRTUDES MILITARES Y PROFESIONALES DE CARÁCTER EXCEPCIONAL</b>	ET-FAC-018-01
		Página 8 de 59
		2022/05/27

### 3.1.3.1. Dimensiones.

Las Joyas de las Órdenes deben cumplir con las dimensiones establecidas en la tabla 2. Ver figura 2

**Tabla 2. Dimensiones en mm Joya**

CARACTERÍSTICA	COTA	MEDIDA	TOLERANCIA +/-
Ancho Cintas	A	40	2
Largo Cintas al Pecho	B	55	2
Largo Cintas al Cuello	C	550	5
Ancho Barreta	D	45	1
Alto Barreta	E	12	1
Ancho de la Ventana de la Barreta	F	35	1
Alto de la Ventana de la Barreta	G	3,5	0,5
Diámetro de la Argolla	H	14	1
Diámetro de la Contraargolla	I	7	1
Diámetro del Rosetón Cinta Categoría Oficial	J	20	1

### 3.1.4. MINIATURA O RÉPLICA.

Medalla similar a la joya de la condecoración descrita en cada caso, pero reducida 15 mm, suspendida por una cinta similar a la de la joya cuando aplique la cinta debe finalizar en forma de “V” y estar sujeta a la joya por medio de un sistema de argolla y contraargolla, la cinta a su vez esta sostenida por una barra metálica denominada barreta, la cual debe ser elaborada en metal martillado y bisel liso con una ventana sin perforar, en el centro; en la parte posterior de forma centrada lleva un puente de donde pende la cinta y un gancho tipo nodriza para la sujeción de la medalla en el pecho. Ver figura 3

Para la categoría Comendador la cinta llevara un galón metálico acanalado cuyo centro se encuentra una estrella de cinco puntas en alto relieve, todo el conjunto tiene un acabado en plata brillante. Ver figura 3

Para la categoría Oficial la cinta llevara un rosetón con los colores del tricolor nacional y la cinta de cada orden, con un acabado en plata brillante. Ver figura 3

Para la categoría Gran Oficial la cinta llevara un galón metálico acanalado cuyo centro se encuentra una estrella de cinco puntas en alto relieve, todo el conjunto tiene un acabado dorado. Ver figura 3



 <b>FUERZA AEREA COLOMBIANA</b>	<b>CONDECORACIONES POR VIRTUDES MILITARES Y PROFESIONALES DE CARÁCTER EXCEPCIONAL</b>	<b>ET-FAC-018-01</b>
		Página 9 de 59
		2022/05/27

Para la categoría Gran Cruz la cinta esta llevara un galón metálico acanalado cuyo centro se encuentra un rosetón con los colores del tricolor nacional y las cintas de cada orden, todo el conjunto tiene un acabado dorado. Ver figura 3

### 3.1.4.1. Dimensiones.

Las réplicas de las Órdenes deben cumplir con las dimensiones establecidas en la tabla 3. Ver figura 3

**Tabla 3. Dimensiones en mm Replica**

CARACTERÍSTICA	COTA	MEDIDA	TOLERANCIA +/-
Diámetro de la replica	A	15	2
Ancho cintas	B	15	2
Largo cintas	C	35	2
Ancho barreta	D	20	1
Alto barreta	E	5	1
Ancho de la ventana de la barreta	F	15	1
Alto de la ventana de la barreta	G	2	0,5
Diámetro de la Argolla	H	10	1
Diámetro de la Contraargolla	I	6	1
Ancho del rosetón Oficial	J	6	1
Ancho de los galones metálicos	K	12	1
Alto de los galones metálicos	L	6	1
Diámetro del rosetón Gran Cruz	M	5	1
Diámetro de la estrella Comendador y Gran Oficial	N	5	1

### 3.1.5. LAS VENERAS.

Las veneras son metálicas, esmaltadas al fuego, los colores y detalles serán los mismos de la cinta de la correspondiente medalla los acabados metálicos deben ser iguales a los acabados de las medallas. Así mismo cada una de las divisiones deben ir biseladas, en la parte posterior lleva dos agujas para sujeción con sus respectivos broches de presión, las cuales deben estar debidamente espaciadas y soldadas de tal forma que su posición sea perpendicular al plano de la misma permitiendo la correcta ubicación. Ver figura 4.

 <b>FUERZA AEREA COLOMBIANA</b>	<b>CONDECORACIONES POR VIRTUDES MILITARES Y PROFESIONALES DE CARÁCTER EXCEPCIONAL</b>	<b>ET-FAC-018-01</b>
		Página 10 de 59
		2022/05/27

Para la categoría Comendador la venera llevara un galón metálico acanalado cuyo centro se encuentra una estrella de cinco puntas en alto relieve, todo el conjunto tiene un acabado en plata brillante. Ver figura 4.

Para la categoría Oficial la venera esta llevara rosetón con los colores del tricolor nacional y la cinta de cada orden, con un acabado en plata brillante. Ver figura 4.

Para la categoría Gran Oficial la venera llevara un galón metálico acanalado cuyo centro se encuentra una estrella de cinco puntas en alto relieve, todo el conjunto tiene un acabado dorado. Ver figura 4.

Para la categoría Gran Cruz la venera esta llevara un galón metálico acanalado cuyo centro se encuentra un rosetón con los colores del tricolor nacional y las cintas de cada orden, todo el conjunto tiene un acabado dorado. Ver figura 4.

### 3.1.5.1. Dimensiones.

Las Veneras de las Órdenes deben cumplir con las dimensiones establecidas en la tabla 4. Ver figura 4

**Tabla 4. Dimensiones en mm Venera**

<b>CARACTERÍSTICA</b>	<b>COTA</b>	<b>MEDIDA</b>	<b>TOLERANCIA +/-</b>
Ancho Veneras	A	40	2
Alto Veneras	B	10	2
Calibre	C	2	1.5
Largo de las Puntillas	D	8	1
Ancho de los Galones Metálicos	E	17	1
Alto de los Galones Metálicos	F	7	1
Diámetro del Rosetón	G	6	1
Diámetro de la Estrella	H	6	1

### 3.1.6. ACABADO.

La medalla, réplica, venera barreta, ganchos y estrellas deben estar limpias, suaves y libres de filos y bordes ásperos, la operación de estampado o troquelado, corte y perforado, esmaltado no debe dañar o discontinuar el diseño o forma de las medallas. Las superficies no deben presentar cortes, opacidad, peladuras o ampollas en el acabado.

Las medallas deben poseer formas claras y precisas, bien definidas.

 FUERZA AEREA COLOMBIANA	<b>CONDECORACIONES POR  VIRTUDES MILITARES Y  PROFESIONALES DE  CARÁCTER EXCEPCIONAL</b>	ET-FAC-018-01
		Página 11 de 59
		2022/05/27

Los componentes deben ir soldados por electrofusión u otro procedimiento convencional con material de aporte.

Las soldaduras no deben presentar fisuras, fusión incompleta, ni falta de penetración, así mismo estarán exentas de porosidad.

La película de laca debe ser continua, bien adherida y libre de partículas extrañas, no debe presentar superficies rugosas o toscas.

Todas las argollas deben quedar bien cerradas y sin deformaciones.

Los ganchos de sujeción deben poseer un espesor que garantice que con la manipulación se deformen o impidan su correcto ajuste.

Ninguno de los componentes de la medalla debe presentar evidencia de corrosión a simple vista, ni al momento de la inspección, ni durante todo el tiempo de vida útil de la misma.

### 3.1.7. ORDENES MILITARES.

#### 3.1.7.1. ORDEN DEL MERITO MILITAR “ANTONIO NARIÑO”

La joya de la orden es una cruz gamada atravesada por dos espadas, en el anverso sobre una circunferencia ostenta la efigie de Antonio Nariño en traje militar y en el reverso sobre una circunferencia similar a la anterior la siguiente leyenda: "AMÉ A MI PATRIA, CUANTO FUE ESE AMOR, LO DIRÁ LA HISTORIA". Ver figura 5

**COMPAÑERO:** Su joya tiene un acabado bronce antiguo, su cinta es totalmente de color amarilla la cual va al pecho. Ver figura 5

**CABALLERO:** Su joya tiene un acabado en plata antigua, su cinta es de color amarilla cuyos bordes está el tricolor nacional... Ver figura 5

**OFICIAL:** Su joya tiene un acabado en plata brillante, su cinta es de color amarilla cuyos bordes está el tricolor nacional. Ver figura 5

**COMENDADOR:** Su joya tiene un acabado dorado, su cinta es de color amarilla cuyos bordes está el tricolor nacional. Ver figura 5

**GRAN OFICIAL:** Su cucarda es una placa convexa estrellada con ocho rayos acanalados principales y ocho secundarios, la cucarda tiene un acabado dorado, en el centro lleva la joya de la Orden con un acabado en plata brillante la cara posterior de la cucarda lleva el reverso de la joya con un acabado en plata brillante. Ver figura 5

 FUERZA AEREA COLOMBIANA	<b>CONDECORACIONES POR VIRTUDES MILITARES Y PROFESIONALES DE CARÁCTER EXCEPCIONAL</b>	ET-FAC-018-01
		Página 12 de 59
		2022/05/27

La cinta de la réplica y la venera tienen las mismas características de color de las categorías de Compañero, oficial y comendador, pero con un acabado dorado

**GRAN CRUZ:** En su banda lleva la joya de la orden con un acabado dorado, la banda tiene los colores del tricolor nacional a cada costado iniciando de afuera hacia adentro el color amarillo en el centro tiene una franja de color amarillo, su cucarda es una placa convexa igual a la de gran oficial pero con un acabado en plata brillante, en el centro lleva la joya de la medalla con una acabado dorado, igualmente sobre la cara posterior de la cucarda lleva el reverso de la joya con una acabado dorado, la réplica y la venera tienen un acabado dorado Ver figura 5

La cinta de la réplica y la venera tienen las mismas características de color de las categorías de Compañero, oficial y comendador, pero con un acabado dorado

### 3.1.7.1.1. Dimensiones.

La Orden Antonio Nariño debe cumplir con las dimensiones establecidas en la tabla 5. Ver figura 5

**Tabla 5. Dimensiones en mm Orden Antonio Nariño**

CARACTERÍSTICA	COTA	MEDIDA	TOLERANCIA +/-
<b>JOYA</b>			
Ancho total	A	40	2
Alto total	B	50	2
Diámetro sobre puestos	C	25	1
Alto de la Efigie de Antonio Nariño	D	20	1
<b>REPLICA</b>			
Ancho total	E	15	1
Alto total	F	17	0.5
Diámetro sobre puestos	G	8	0.5
Alto de la Efigie de Antonio Nariño	H	6	0.5
<b>CUCARDA</b>			
Diámetro mayor	I	80	3
Diámetro menor	J	59	3
<b>CINTA PARA JOYA</b>			
Ancho de la franja mayor de color amarillo	K	30	1
Ancho de la Franja de color rojo	L	1,5	0.5
Ancho de la Franja de color azul	M	1,5	0.5

 FUERZA AEREA COLOMBIANA	<b>CONDECORACIONES POR VIRTUDES MILITARES Y PROFESIONALES DE CARÁCTER EXCEPCIONAL</b>	ET-FAC-018-01
		Página 13 de 59
		2022/05/27

Ancho de la Franja de color amarillo	N	2	0.5
<b>CINTA PARA REPLICA</b>			
Ancho de la franja mayor de color amarillo	O	8	1
Ancho de la Franja de color rojo	P	1	0.5
Ancho de la Franja de color azul	Q	1	0.5
Ancho de la Franja de color amarillo	R	2	0.5
<b>VENERA</b>			
Ancho de la franja mayor de color amarillo	S	27	1
Ancho de la Franja de color rojo	T	1.5	0.5
Ancho de la Franja de color azul	V	1.5	0.5
Ancho de la Franja de color amarillo	W	2	0.5

### 3.1.8. CRUZ DE LA FUERZA AÉREA “MERITO AERONÁUTICO”

La joya es un cóndor en vuelo que sostiene en sus garras por medio de un eslabón oval, una cruz trebolada de cuatro brazos; los brazos de la cruz son adornados y terminados en garras de águila, en los brazos verticales lleva dos lazos esmaltados en azul Prusia. En el centro de la cruz reposa una corona de laurel y sobre ésta la insignia de la Fuerza Aérea Colombiana, en el reverso va en alto relieve, el Escudo de la Fuerza Aérea Colombiana circundado por una corona de laurel en forma oval. Ver figura 6.

La barreta debe ser maciza y de acuerdo a la figura 1; 3 para esta medalla no aplica las cotas D, E, F, y G de la tabla No. 2 de la presente ET-FAC.

**COMPAÑERO:** Su joya tiene un acabado bronce antiguo, su cinta es totalmente de color azul celeste. Ver figura 6.

**CABALLERO:** Su joya tiene un acabado en plata antigua, su cinta es de color azul celeste cuyos bordes está el tricolor nacional. Ver figura 6.

**OFICIAL:** Su joya tiene un acabado en plata brillante, su cinta es de color azul celeste cuyos bordes está el tricolor nacional. Ver figura 6.

**COMENDADOR:** Su joya tiene un acabado dorado, su cinta es de color azul celeste cuyos bordes está el tricolor nacional. Ver figura 6.

**GRAN OFICIAL:** Su cucarda es una placa convexa estrellada con ocho rayos acanalados principales y ocho secundarios, la cucarda tiene un acabado dorado, en el centro lleva la joya de la Orden, pero con los ejes horizontales esmaltados en azul Prusia además se

 FUERZA AEREA COLOMBIANA	<b>CONDECORACIONES POR VIRTUDES MILITARES Y PROFESIONALES DE CARÁCTER EXCEPCIONAL</b>	ET-FAC-018-01
		Página 14 de 59
		2022/05/27

suprime el cóndor, la joya tiene un acabado dorado la cara posterior de la cucarda lleva el reverso de la joya con un acabado en dorado. Ver figura 6.

La cinta de la réplica y la venera tienen las mismas características de color de las categorías de Compañero, Oficial y Comendador.

**GRAN CRUZ:** En su banda lleva la joya de la orden con un acabado dorado, la banda tiene los colores del tricolor nacional a cada costado iniciando de afuera hacia adentro el color amarillo en el centro tiene una franja de color azul celeste, su cucarda es una placa convexa igual a la de gran oficial pero con un acabado en plata brillante, en el centro lleva la joya de la Orden pero con los ejes horizontales esmaltados en azul Prusia además se suprime el cóndor la joya tiene un acabado dorado, igualmente sobre la cara posterior de la cucarda lleva el reverso de la joya con una acabado dorado, Ver figura 6.

La cinta de la réplica y la venera tienen las mismas características de color de las categorías de Compañero, oficial y comendador, pero con un acabado dorado

### 3.1.8.1 Dimensiones.

La Orden Cruz De La Fuerza Aérea “Merito Aeronáutico” debe cumplir con las dimensiones establecidas en la tabla 6. Ver figura 6.

**Tabla 6. Dimensiones en mm Cruz De La Fuerza Aérea “Merito Aeronáutico”**

CARACTERÍSTICA	COTA	MEDIDA	TOLERANCIA +/-
<b>JOYA</b>			
Ancho de la Cruz	A	52	2
Ancho de las alas	B	40	2
Diámetro de la corona de laurel	C	24	1
Ancho de la insignia de la Fuerza Aérea	D	12	1
Alto de la insignia de la Fuerza Aérea	E	14	1
Ancho del águila	F	37	1
Alto del águila	G	9	1
<b>REPLICA</b>			
Ancho de la Cruz	H	15	1
Ancho de las alas	I	12	0.5
Diámetro de la corona de laurel	J	7	0.5
Ancho de la insignia de la Fuerza Aérea	K	3.5	0.5
Alto de la insignia de la Fuerza Aérea	L	3.5	0.5
Ancho del águila	M	13	0.5
Alto del águila	N	3	0.5

 FUERZA AEREA COLOMBIANA	<b>CONDECORACIONES POR VIRTUDES MILITARES Y PROFESIONALES DE CARÁCTER EXCEPCIONAL</b>	ET-FAC-018-01
		Página 15 de 59
		2022/05/27

CUCARDA			
Diámetro mayor	O	80	3
Diámetro menor	P	59	2
CINTA PARA JOYA			
Ancho de la franja mayor de color Azul celeste	Q	31	2
Ancho de la Franja de color rojo	R	1,5	0.5
Ancho de la Franja de color Azul	S	1,5	0.5
Ancho de la Franja de color Amarillo	T	2	0.5
CINTA PARA REPLICA			
Ancho de la franja mayor de color Azul celeste	U	8	1
Ancho de la Franja de color rojo	V	1	0.5
Ancho de la Franja de color Azul	W	1	0.5
Ancho de la Franja de color Amarillo	X	2	0.5
VENERA			
Ancho de la franja mayor de color Amarillo	Y	27	1
Ancho de la Franja de color Rojo	Z	1.5	0.5
Ancho de la Franja de color Azul	AA	1.5	0.5
Ancho de la Franja de color Amarillo	AB	2	0.5

### 3.1.9. ORDEN DEL MERITO SANITARIO “JOSÉ FERNÁNDEZ MADRID”

La joya de la Orden consiste en una cruz paté esmaltada en verde esmeralda cuyos brazos se hallan rodeados por una corona de laurel, en el centro de la cruz, sobre el campo esmaltado en blanco, se halla escrito: "ORDEN JOSÉ FERNÁNDEZ MADRID" circundada por éste, se encuentra la efigie del prócer, en alto relieve. En el reverso de la insignia va, en alto relieve, un caduceo, símbolo de la medicina y en los extremos de éste las leyendas: "REPÚBLICA DE COLOMBIA" Y "SANIDAD MILITAR". Ver figura 7.

**COMPAÑERO:** su joya tiene un acabado bronce antiguo, su cinta es totalmente de color blanca la cual va al pecho. Ver figura 7.

**CABALLERO:** su joya tiene un acabado en plata antigua, su cinta es de color blanca cuyos bordes está el tricolor nacional, la cinta va al pecho. Ver figura 7.

**OFICIAL:** su joya tiene un acabado en plata brillante, su cinta es de color blanca cuyos bordes está el tricolor nacional, la cinta va al pecho. Ver figura 7.

**COMENDADOR:** su joya tiene un acabado dorado, su cinta es de color blanca cuyos bordes está el tricolor nacional, la cinta va al cuello. Ver figura 7.

 FUERZA AEREA COLOMBIANA	<b>CONDECORACIONES POR VIRTUDES MILITARES Y PROFESIONALES DE CARÁCTER EXCEPCIONAL</b>	ET-FAC-018-01
		Página 16 de 59
		2022/05/27

**GRAN OFICIAL:** su cucarda es una placa convexa de ocho radios los radios mayores están conformados por cinco radios escalonadas; a cada lado de éstos van otros tres radios acanalados, finalmente en medio de los anteriores van otros tres radios escalonados, la cucarda tiene un acabado dorado, en el centro lleva la joya de la Orden con un acabado dorado la cara posterior de la cucarda lleva el reverso de la joya con un acabado en dorado Ver figura 7.

La cinta de la réplica y la venera tienen las mismas características de color de las categorías de Compañero, oficial y comendador, pero con un acabado dorado

**GRAN CRUZ:** En su banda lleva la joya de la orden con un acabado dorado, la banda tiene los colores del tricolor nacional a cada costado iniciando de afuera hacia adentro el color amarillo en el centro tiene una franja de color blanco, su cucarda es una placa convexa de ocho radios los radios mayores están conformados por cinco radios escalonadas; a cada lado de éstos van otros tres radios acanalados, finalmente en medio de los anteriores van otros tres radios escalonados, la cucarda tiene un acabado dorado, en el centro lleva la joya de la Orden con un acabado dorado la cara posterior de la cucarda lleva el reverso de la joya con una acabado en dorado. Ver figura 7.

La cinta de la réplica y la venera tienen las mismas características de color de las categorías de Compañero, oficial y comendador, pero con un acabado dorado.

### 3.1.9.1. Dimensiones.

La Orden al Mérito Sanitario José Fernández Madrid debe cumplir con las dimensiones establecidas en la tabla 7.

**Tabla 7. Dimensiones en mm Orden al Mérito Sanitario José Fernández Madrid**

CARACTERÍSTICA	COTA	MEDIDA	TOLERANCIA +/-
<b>JOYA</b>			
Diámetro	A	50	2
Ancho de la corona del laurel	B	7	1
Diámetro de la cruz de pate	C	37	1
Diámetro de la circunferencia del Efigie	D	20	1
Diámetro de la circunferencia de Caduceo	E	20	1
<b>REPLICA</b>			
Diámetro	F	15	1
Ancho de la corona del laurel	G	2	0.5
Diámetro de la cruz de pate	H	11	0.5
Diámetro de la circunferencia del Efigie	I	8	0.5
Diámetro de la circunferencia de Caduceo	J	8	1



 FUERZA AEREA COLOMBIANA	<b>CONDECORACIONES POR VIRTUDES MILITARES Y PROFESIONALES DE CARÁCTER EXCEPCIONAL</b>	ET-FAC-018-01
		Página 17 de 59
		2022/05/27

CUCARDA			
Diámetro mayor	K	72	3
Diámetro 2° Juego de rayos	L	55	2
Diámetro 3 juego de rayos	M	43	2
CINTA PARA JOYA			
Ancho de la franja mayor de color Blanco	N	30	1
Ancho de la Franja de color Rojo	O	1,5	0.5
Ancho de la Franja de color Azul	P	1,5	0.5
Ancho de la Franja de color Amarillo	Q	2	0.5
CINTA PARA REPLICIA			
Ancho de la franja mayor de color Blanco	R	8	1
Ancho de la Franja de color rojo	S	1	0.5
Ancho de la Franja de color Azul	T	1	0.5
Ancho de la Franja de color Amarillo	U	2	0.5
VENERA			
Ancho de la franja mayor de color Blanco	V	27	1
Ancho de la Franja de color rojo	W	1.5	0.5
Ancho de la Franja de color Azul	X	1.5	0.5
Ancho de la Franja de color Amarillo	Y	2	0.5

### 3.1.10. ORDEN MILITAR “SOLDADO JUAN BAUTISTA SOLARTE OBANDO”

La joya tiene un acabado en plata antigua, tiene en su anverso el Escudo de Colombia encerrado en una corona de laurel de bajo de este la leyenda F.A.C, en su reverso el nombre del cuerpo de tropa, base o repartición al cual pertenezca el agraciado, la fecha y la leyenda: MEDALLA MILITAR 'SOLDADO JUAN BAUTISTA SOLARTE OBANDO' estos elementos deben ir en alto relieve. Ver Figura 8

#### 3.1.10.1. Dimensiones

La Orden Militar Soldado Juan Bautista Solarte Obando debe cumplir con las dimensiones establecidas en la tabla 8. Ver Figura 8

**Tabla 8. Dimensiones en mm Orden Soldado Juan Bautista Solarte Obando**

CARACTERÍSTICA	COTA	MEDIDA	TOLERANCIA +/-
JOYA			
Diámetro	A	40	2
Diámetro del escudo de Colombia	B	28	1

 FUERZA AEREA COLOMBIANA	<b>CONDECORACIONES POR VIRTUDES MILITARES Y PROFESIONALES DE CARÁCTER EXCEPCIONAL</b>	ET-FAC-018-01
		Página 18 de 59
		2022/05/27

REPLICA			
Diámetro	C	15	1
Diámetro del escudo de Colombia	D	10	1
CINTA PARA JOYA			
Ancho de la Franja de color amarillo	E	20	1
Ancho de la Franja de color azul	F	10	1
Ancho de la Franja de color rojo	G	10	1
CINTA PARA REPLICA			
Ancho de la Franja de color amarillo	H	7,5	1
Ancho de la Franja de color azul	I	3,5	1
Ancho de la Franja de color rojo	J	3.5	1
VENERA			
Ancho de la Franja de color amarillo	K	19	1
Ancho de la Franja de color azul	L	9	1
Ancho de la Franja de color rojo	M	9	1

### 3.1.11. MEDALLA MILITAR “CORAZÓN AZUL”

La Joya consiste en una medalla en forma de corazón, de fondo azul medianoche que expresa la transición del día hacia la noche; retoma la esencia de Fuerza Aérea Colombiana que, día y noche, vuela, entrena y combate para vencer. El borde, en tono plata, denota un blindaje para hacerle frente a la adversidad y poseer, con valor y entereza, el carácter necesario para defender, con las armas legítimas, la Soberanía Nacional. Al reverso de la misma, va inscrito "**mi corazón palpita por la patria**".

La joya tendrá las siguientes dimensiones: Ancho: cuatro (4) centímetros, alto: Un (1) centímetro y espesor: Dos (2) milímetros, su parte intermedia estará compuesta por un vínculo entre el corazón y la cinta superior, el cual corresponde a una parte del escudo institucional del cual se han extraído con la venia de su heráldica, las Alas de Ícaro con tonalidad degradé.

La cinta que suspende la joya mantendrá la uniformidad del azul medianoche del corazón; sus bordes, tanto laterales como el superior, también en plata, evocan el tono metalizado de las aeronaves de la Fuerza Aérea Colombiana.

**La miniatura o réplica:** Medalla similar a la joya de la condecoración descrita, pero reducida a un diámetro de quince (15) milímetros, la cual estará suspendida por una cinta

 FUERZA AEREA COLOMBIANA	<b>CONDECORACIONES POR VIRTUDES MILITARES Y PROFESIONALES DE CARÁCTER EXCEPCIONAL</b>	ET-FAC-018-01
		Página 19 de 59
		2022/05/27

similar a la de la joya, de quince (15) milímetros de ancho por treinta y cinco (35) milímetros de largo y en el centro ostentará los distintivos establecidos para la joya.

**La venera:** figura rectangular de cuarenta (40) milímetros de largo por diez (10) milímetros de ancho; sus colores serán los mismos que posee la cinta de la joya, centrado llevará una miniatura del corazón en tono azul medianoche, en la categoría por "Primera Vez", llevará centrada una línea horizontal sobria en azul claro, por cada categoría subsiguiente en que sea otorgada, llevará centrada de manera adicional otra línea horizontal sobria en azul claro, hasta un máximo de cinco líneas correspondiente a su categoría por "Quinta Vez".

#### 3.1.11.1. 3.2.5.1. Dimensiones.

La MEDALLA MILITAR CORAZON AZUL debe cumplir con las dimensiones establecidas en la tabla 9. Dimensiones de la Medalla. (Ver figura 9).

**Tabla 9. Dimensiones de La MEDALLA MILITAR CORAZON AZUL**

CARACTERÍSTICA	COTA	MEDIDA MM	TOLERANCIA ± MM
ANCHO DE LA MEDALLA EXTERNA	A	40	0.2
ALTO DE LA MEDALLA EXTERNA	B	43	0.2
ALTO	C	49	
ALTO DEL MEDALLA CORAZÓN INTERNO	D	32	0.2
ANCHO DE LA MEDALLA CORAZÓN INTERNO	E	31	
ESPESOR CORAZÓN INTERNO	F	6	0.2
DE ACUERDO A LA IMAGEN # 9	G	8	0.2
DE ACUERDO A LA IMAGEN # 9	H	10	0.2
DE ACUERDO A LA IMAGEN # 9	I	4	0.2
DE ACUERDO A LA IMAGEN # 9	J	3	0.2
ANCHO DE LA CINTA	L	40	0.2
<b>VENERA</b>			
ANCHO	M	40	0.2
ALTO	N	10	0.2
ANCHO DEL CORAZÓN	Ñ	5.7	0.2
ALTO DEL CORAZÓN	O	7.2	0.2

#### 3.1.12. MEDALLA MILITAR "ALMA MATER ESCUELA MILITAR DE AVIACIÓN"

La Joya consiste en una medalla en forma de estrella de 50 milímetros en su máxima extensión de punta a punta, símbolo del grado de Subteniente y del modelo de formación estrella de la Escuela Militar de Aviación. Cada Punta motiva los principios fundamentales

 <b>FUERZA AEREA COLOMBIANA</b>	<b>CONDECORACIONES POR VIRTUDES MILITARES Y PROFESIONALES DE CARÁCTER EXCEPCIONAL</b>	<b>ET-FAC-018-01</b>
		Página 20 de 59
		2022/05/27

para ejercer el liderazgo, enmarcados en la Sabiduría (punta superior); en la cual reposan el deseo, el poder, la convicción e iluminación, factores que, a través de la línea amarilla, permitirán llegar más allá de lo que la imaginación puede dictar. Las demás puntas de la estrella, significan el Bien, la Verdad, la Justicia y el Amor.

En el centro de la estrella se aprecia un círculo con una profundidad media con fondo de color amarillo, las alas, ubicadas tras la estrella serán de 50 milímetros. Su tonalidad gris metalizada hace parte del concepto plasmado en los bordes de la cinta. Su forma corresponde a las mismas que lleva el escudo de la Escuela y que acompañan la antorcha. En la parte inferior del cuerpo de la joya se aprecia el lema que acompaña el objetivo de quien hace parte de la Fuerza Aérea desde la Academia: "La ciencia mi Ruta, mi meta el Espacio", escrito en letra de 5 milímetros. En el reverso de la joya se observa la estructura de las alas y una parte de la estrella, inscribiendo los principios que encierran las cinco puntas, junto a la sigla EMAVI. La joya tendrá las siguientes dimensiones: Ancho: cuatro (4) centímetros, alto: Un (1) centímetro y espesor: Dos (2) milímetros.

La cinta será en formato vertical con final en delta, inscribe dos colores: azul medianoche de 15 milímetros en cada lado. En el costado central izquierdo se observarán tres estrellas de 5 milímetros, dos (02) franjas verticales laterales de tonalidad gris de 20 milímetros, una línea amarilla vertical de 5 milímetros, cuyo nacimiento proviene del centro de la estrella, en la franja superior horizontal prevalece un tono oscuro, con puntos que asemejan estrellas.

La miniatura o replica será similar a la joya de la condecoración, pero reducida a un diámetro de 15 milímetros, la cual estará suspendida por una cinta similar a la de la joya, de 15 milímetros de ancho por 35 milímetros de largo y en el centro ostentará los distintivos establecidos para la joya.

La venera, será un rectángulo esmaltado al fuego de cuarenta (40) milímetros de largo por diez (10) milímetros de ancho; sus colores y detalles serán los mismos que la joya y en el centro llevará una estrella como símbolo del primer grado de la oficialidad y el modelo de formación estrella de la Escuela Militar de Aviación.

### 3.1.12.1. Dimensiones.

MEDALLA MILITAR "ALMA MATER ESCUELA MILITAR DE AVIACIÓN" debe cumplir con las dimensiones establecidas en la tabla 10. Dimensiones de la Medalla. (Ver figura 10).

**Tabla 10. Dimensiones de La MEDALLA MILITAR "ALMA MATER ESCUELA MILITAR DE AVIACIÓN"**

CARACTERÍSTICA	COTA	MEDIDA MM	TOLERANCIA ± MM
----------------	------	-----------	--------------------

 <b>FUERZA AEREA COLOMBIANA</b>	<b>CONDECORACIONES POR VIRTUDES MILITARES Y PROFESIONALES DE CARÁCTER EXCEPCIONAL</b>	<b>ET-FAC-018-01</b>
		Página 21 de 59
		2022/05/27

ANCHO DE LA MEDALLA	A	42.2	0.2
ALTO DE LA MEDALLA	B	43.2	0.2
ALTO	C	45	0.2
ALTO DE LA ESTRELLA	D	22	0.2
ANCHO DE LA ESTRELLA	E	35.5	0.2
ALTO CIRCULO DEL CENTRO	F	4.4	0.2
DE ACUERDO A LA IMAGEN # 10	G	22.2	0.2
DE ACUERDO A LA IMAGEN # 10	H	12.7	0.2
DE ACUERDO A LA IMAGEN # 10	I	5.8	0.2
ANCHO DE LA CINTA	K	40	0.2
ANCHO DE LA CINTA	L	6.5	0.2
DE ACUERDO A LA IMAGEN # 10	M	12	0.2
DE ACUERDO A LA IMAGEN # 10	N	3	0.2
<b>VENERA</b>			
DE ACUERDO A LA IMAGEN # 10	N	40	0.2
DE ACUERDO A LA IMAGEN # 10	O	10	0.2
DE ACUERDO A LA IMAGEN # 10	P	5.2	0.2
DE ACUERDO A LA IMAGEN # 10	Q	1	0
DE ACUERDO A LA IMAGEN # 10	R	11.5	0.2
DE ACUERDO A LA IMAGEN # 10	S	6.5	0.2

### 3.1.13 MEDALLA MILITAR “SERVICIOS DISTINGUIDOS AL DESARROLLO DE OPERACIONES Y ACTIVIDADES ESPACIALES AD ASTRA”

La joya consiste en una medalla en forma de estrella de cinco puntas las cuales denotan las áreas por medio las cuales la Fuerza Aérea Colombiana impulsa y visiona llegar y dominar el espacio, en sus puntas inferiores (bases), tiene la doctrina y la investigación, la punta del centro simboliza las operaciones espaciales, en sus puntas laterales el desarrollo tecnológico y la innovación y finalmente con su punta superior se figura el liderazgo que la institución por medio de capital humano ejerce en el desarrollo espacial del país.

La joya estará suspendida por una cinta en formato vertical con final delta en la cual se inscriben dos colores divididos por una franja color azul celeste, representa el renacimiento de una nueva era, que a través del desarrollo cognoscitivo permite la observación, participación y exploración espacial, a distancias que van más allá de la atmósfera terrestre; en la parte superior, se encuentra el color negro, que representa la tierra, punto donde se planea, proyecta y ejecuta el desarrollo de las operaciones y actividades espaciales; la parte inferior es de color azul oscuro, la cual representa de manera visual la transformación de la institución y las exigencias de querer explorar el espacio, lugar en el cual la institución se ha trazado el objetivo de llegar y dominar a través de la ciencia. La joya tendrá las siguientes dimensiones: Ancho: ocho (8) centímetros, alto: Cinco (5) centímetros y espesor: Dos (2) milímetros.

 FUERZA AEREA COLOMBIANA	<b>CONDECORACIONES POR VIRTUDES MILITARES Y PROFESIONALES DE CARÁCTER EXCEPCIONAL</b>	ET-FAC-018-01
		Página 22 de 59
		2022/05/27

**Miniatura o réplica:** Medalla similar a la joya de la condecoración descrita, pero reducida a un diámetro de 15 milímetros, la cual estará suspendida por una cinta similar a la de la joya, de 15 milímetros de ancho por 35 milímetros de largo y en el centro ostentará los distintivos establecidos para la joya.

**Venera:** Rectángulo esmaltado al fuego de cuarenta (40) milímetros de largo por diez (10) milímetros de ancho; sus colores y detalles serán los mismos que la joya y en el centro llevará la estrella descrita anteriormente como símbolo de la fuerza con la que el programa espacial de la Fuerza Aérea Colombiana surge y se mantiene como punta de lanza en la evolución de la institución por llegar al espacio a través de la ciencia.

**3.1.13.1. MEDALLA MILITAR "SERVICIOS DISTINGUIDOS AL DESARROLLO DE OPERACIONES Y ACTIVIDADES ESPACIALES AD ASTRA"** debe cumplir con las dimensiones establecidas en la tabla 11. Dimensiones de la Medalla. (Ver figura 11).

**Tabla 11. Dimensiones de La MEDALLA MILITAR " SERVICIOS DISTINGUIDOS AL DESARROLLO DE OPERACIONES Y ACTIVIDADES ESPACIALES AD ASTRA"**

CARACTERÍSTICA	COTA	MEDIDA MM	TOLERANCIA ± MM
ANCHO DE LA MEDALLA EXTERNA	A	40	0.2
ALTO DE LA MEDALLA EXTERNA	B	43	0.2
ALTO	C	49	
ALTO DEL MEDALLA CORAZÓN INTERNO	D	32	0.2
ANCHO DE LA MEDALLA CORAZÓN INTERNO	E	31	
ESPESOR CORAZÓN INTERNO	F	6	0.2
DE ACUERDO A LA IMAGEN # 11	G	8	0.2
DE ACUERDO A LA IMAGEN # 11	H	10	0.2
DE ACUERDO A LA IMAGEN # 11	I	4	0.2
DE ACUERDO A LA IMAGEN # 11	J	3	0.2
ANCHO DE LA CINTA	L	40	0.2
<b>VENERA</b>			
ANCHO	M	40	0.2
ALTO	N	10	0.2
ANCHO DEL CORAZÓN	N	5.7	0.2
ALTO DEL CORAZÓN	O	7.2	0.2

### 3.2. REQUISITOS ESPECÍFICOS.

 FUERZA AEREA COLOMBIANA	<b>CONDECORACIONES POR VIRTUDES MILITARES Y PROFESIONALES DE CARÁCTER EXCEPCIONAL</b>	ET-FAC-018-01
		Página 23 de 59
		2022/05/27

### 3.2.1. Material.

El material metálico que conforma la medalla, réplica, venera, estrellas, argollas de enlace, contra-argollas, puentes y barretas, debe cumplir con los requisitos establecidos en la tabla 11 y 12 la verificación se debe hacer como se indica en el numeral 5.2.

**Tabla 12. Requisitos para el material metálico**

ELEMENTO	MATERIAL	COMPOSICIÓN	
		Cu	Zn
Medalla, réplica, venera y estrellas	CuZn10	87% mínimo 93% máximo	Resto hasta completar el 100%
Argollas de enlace, contra-argollas y puentes barretas	CuZn30	67% mínimo 73% máximo	Resto hasta completar el 100%

ELEMENTO	MATERIAL
Cucarda	Plata Ley 0925

### 3.2.2. Esmalte vitrificado.

La venera debe tener un acabado similar al vidrio endurecido, fundido con óxidos de metales, con el fin de que produzca la sombra, los colores y la opacidad deseada, así como la translucidez. El esmaltado vitrificable debe tener un acabado con apariencia de cristal, cuando se sometan al ensayo indicado en el numeral 5.3.

### 3.2.3. Laca.

La medalla, réplica, venera, estrellas, argollas, puentes, ganchos y barretas deben tener un recubrimiento en laca sintética que asegure la protección de las mismas sin afectar su brillo, cuando se sometan al ensayo indicado en el numeral 5.4.

### 3.2.4. Cinta.

 <b>FUERZA AEREA COLOMBIANA</b>	<b>CONDECORACIONES POR VIRTUDES MILITARES Y PROFESIONALES DE CARÁCTER EXCEPCIONAL</b>	<b>ET-FAC-018-01</b>
		Página 24 de 59
		2022/05/27

La tabla 12 describe los requisitos de la cinta tipo seda con acabado moaré.

**Tabla 13. Especificaciones para la cinta**

<b>CARACTERÍSTICAS</b>	<b>REQUISITOS</b>	<b>ENSAYO</b>
<b>Composición</b>		
Poliéster en % mínimo	26	5.5
Acetato en % mínimo	26	
Viscosa y/o rayón	resto	
<b>Número de hilos/cm</b>		
Urdimbre mínimo	54	5.6
Trama mínimo	23	

### 3.2.5. Colores

Los colores de la cinta para la joya y para la réplica deben cumplir lo establecido en la tabla 14.

**Tabla 14. Especificaciones para los colores de la cinta**

<b>Color</b>	<b>Pantone Cinta</b>	<b>Pantone Esmalte Venera</b>
<b>ANTONIO NARIÑO</b>		
Amarillo	19-0951-TCX	14-0848-TCX
Azul	18-4334-TCX	19-3832-TCX
Rojo	18-1664-TCX	18-1658-TCX
<b>CRUZ FUERZA AÉREA</b>		
Azul Celeste	17-4131-TCX	18-4141-TCX
Amarillo	13-0752-TCX	14-0848-TCX
Azul	18-4334-TCX	19-3832-TCX
Rojo	18-1664-TCX	18-1658-TCX
<b>JOSÉ FERNÁNDEZ MADRID</b>		
Blanco	11-0601-TCX	11-0601-TCX
Amarillo	14-0957-TCX	14-0848-TCX
Azul	18-4334-TCX	19-3832-TCX
Rojo	18-1664-TCX	18-1658-TCX
<b>JUAN BAUTISTA SOLARTE</b>		
Amarillo	19-0951-TCX	14-0850-TCX
Azul	18-4334-TCX	19-3963-TCX
Rojo	18-1664-TCX	18-1658-TCX



 FUERZA AEREA COLOMBIANA	<b>CONDECORACIONES POR  VIRTUDES MILITARES Y  PROFESIONALES DE  CARÁCTER EXCEPCIONAL</b>	ET-FAC-018-01
		Página 25 de 59
		2022/05/27

Los colores de la cinta deben presentar una diferencia mínima de 4 en la escala de grises cuando se compare con el Pantone establecido en la Tabla 14, de acuerdo con lo establecido en el numeral 5.7.

**3.2.6. Laboratorios de ensayo:** Todos los informes de resultados con los cuales se califica el cumplimiento de los respectivos requisitos deben estar debidamente acreditados por ONAC en la metodología sobre la cual reportan resultado.

En caso de no existir un laboratorio Nacional Acreditado por el Organismo Nacional de Acreditación de Colombia (ONAC), estos ensayos se deben realizar en un laboratorio reconocido y acreditado internacionalmente y que hagan parte de los ACUERDOS multilaterales en las metodologías descritas

### **3.3. EMPAQUE Y ROTULADO.**

#### **3.3.1. EMPAQUE.**

La medalla completa (medalla, réplica y venera) (cucarda, replica y venera) (banda, cucara, replica y venera) irán empacadas en estuche individual forrado en terciopelo color azul oscuro, internamente el estuche debe llevar un forro de satín color blanco, la medalla va pendiente de un rectángulo de cartón de forrado en terciopelo color azul oscuro para sujetar las piezas. Posteriormente en cajas de 50 unidades debidamente selladas e identificadas.

#### **3.3.2. ROTULADO**

En la parte posterior o reverso de la medalla debe llevar el nombre o marca registrada del contratista y el año de fabricación.

En la parte interna de la caja de la medalla sobre el satín blanco parte inferior lado derecho, con letras doradas el nombre del proveedor o marca registrada, el número del contrato y/o el año de fabricación en tamaño pequeño y legible.

Tanto el empaque individual como el colectivo debe ir debidamente identificado con el nombre o marca registrada del contratista, nombre de la medalla, número de contrato, año de fabricación, entre otra información.

Cada medalla debe llevar instrucciones de cuidado.

El rotulado para el empaque colectivo debe estar elaborado con una etiqueta adhesiva o de poliamida con una tinta que perdure durante el transporte y almacenamiento de los elementos. De la misma forma debe llevar un rotulo que contenga la siguiente información:

 FUERZA AEREA COLOMBIANA	<b>CONDECORACIONES POR VIRTUDES MILITARES Y PROFESIONALES DE CARÁCTER EXCEPCIONAL</b>	ET-FAC-018-01
		Página 26 de 59
		2022/05/27

- Cantidad de Unidades.
- Número y año del contrato.
- Nombre del producto.
- Norma técnica
- Marca registrada.
- Año de producción
- Código QR

#### 4. PLANES DE MUESTREO Y CRITERIO DE ACEPTACIÓN O RECHAZO

##### 4.1 TOMA DE MUESTRAS Y CRITERIOS DE ACEPTACIÓN O RECHAZO PARA EVALUAR REQUISITOS GENERALES Y REQUISITOS DE EMPAQUE Y ROTULADO

**4.1.1 Muestreo:** De cada lote se debe extraer al azar una muestra conformada por el número de unidades indicado en la Tabla No. 15. Sobre cada una de las unidades de la muestra, se debe efectuar una inspección visual para verificar si éstas cumplen los requisitos generales y de empaque y rotulado especificados. Este plan de muestreo corresponde a un muestreo simple, inspección reducida, nivel de inspección general I y un nivel aceptable de calidad (NAC) del 6,5%, de acuerdo con la Especificación Técnica Colombiana NTC-ISO 2859-1(Primera actualización).

**Tabla 15. Plan de muestreo para requisitos generales y de empaque y rotulado.**

Tamaño del lote (unidades)	Tamaño muestra (unidades)	Número de aceptación	Número de rechazo
51-90	2	1	2
91-150	3	1	2
151 - 280	5	1	2
281 - 500	8	2	3
501 - 1 200	13	3	4
1 201 - 3 200	20	5	6
3 201 - 10 000	32	6	7
10 001 - 35 000	50	8	9
35 001 - 150 000	80	10	11
150 001 - 500 000	125	10	11
500 001 ó más	200	10	11

**Nota 1:** Para lotes menores a 51 unidades, el plan de muestreo a aplicar debe ser el acordado entre el contratante y el contratista.

 FUERZA AEREA COLOMBIANA	<b>CONDECORACIONES POR VIRTUDES MILITARES Y PROFESIONALES DE CARÁCTER EXCEPCIONAL</b>	ET-FAC-018-01
		Página 27 de 59
		2022/05/27

**4.1.2 Criterio de aceptación o rechazo para evaluar requisitos generales y requisitos de empaque y rotulado:** Si el número de unidades defectuosas en la muestra es menor o igual al número de aceptación, se acepta el lote siempre y cuando cumpla los requisitos específicos. Si el número de unidades defectuosas es igual o mayor al número de rechazo, se debe devolver o rechazar el lote al proveedor, de acuerdo con los criterios indicados en la GTMD-0004, actualización vigente. Cuando se efectúe la evaluación de un lote que haya sido previamente devuelto, se debe aplicar un plan de muestreo simple, inspección Especificación bajo las mismas condiciones según lo establecido en la Norma Técnica Colombiana NTC-ISO 2859-1, primera actualización.

#### **4.2 TOMA DE MUESTRAS Y CRITERIOS DE ACEPTACIÓN O RECHAZO PARA EVALUAR REQUISITOS ESPECÍFICOS**

**4.2.1 Muestreo.** Se debe emplear dependiendo del tamaño del lote, el tamaño de muestra en unidades indicado en la Tabla No. 16. Este plan de muestreo corresponde a un muestreo simple, nivel de inspección especial S-3 inspección reducida y un nivel aceptable de calidad (NAC) del 6,5%, de acuerdo con la Norma Técnica Colombiana NTC-ISO 2859-1 (Primera actualización).

**Tabla 16. Plan de muestreo para requisitos específicos.**

Tamaño del lote (unidades)	Tamaño muestra (unidades)	Número de aceptación	Número de rechazo
51 - 150	2	1	2
151 - 500	3	1	2
501 - 3 200	5	1	2
3 201 - 35 000	8	2	3
35 001 - 500 000	13	3	4
500 001 o más	20	5	6

**4.2.2 Criterio de aceptación o rechazo para evaluar requisitos específicos:** Si el número de unidades defectuosas en la muestra es menor o igual al número de aceptación, se acepta el lote siempre y cuando cumpla los requisitos generales y de empaque y rotulado. Si el número de unidades defectuosas es igual o mayor al número de rechazo, se debe rechazar el lote de acuerdo con los criterios indicados en la GTMD-0004, actualización vigente. Cuando se efectúe la evaluación de un lote que haya sido previamente devuelto, se debe aplicar un plan de muestreo simple, inspección bajo las mismas condiciones según lo establecido en la Norma Técnica Colombiana NTC-ISO 2859-1, (primera actualización).

 FUERZA AEREA COLOMBIANA	<b>CONDECORACIONES POR  VIRTUDES MILITARES Y  PROFESIONALES DE  CARÁCTER EXCEPCIONAL</b>	ET-FAC-018-01
		Página 28 de 59
		2022/05/27

**Nota 2:** En el caso de las definiciones de lotes de producción y entrega, el factor clave es la uniformidad del elemento producido, lo cual permite que aplicando técnicas estadísticas se pueda seleccionar una muestra reducida de elementos para determinar la conformidad de todo el conjunto.

En el caso que el funcionario asignado para evaluar un lote (o miembro del comité técnico de recepción) no pueda determinar en forma confiable dicha uniformidad, podrá modificar el plan de muestreo, llegando incluso a evaluar todos y cada uno de los elementos a recibir si comprueba que no existe uniformidad alguna. En el caso de la evaluación de los requisitos específicos, el auditor o el evaluador podrán pasar de un muestreo reducido a uno específico o incluso a uno estricto por cada uno de los lotes de producción que compongan el lote de entrega bajo las condiciones establecidas en la presente Norma Técnica. Las decisiones del funcionario deben estar sustentadas en el seguimiento mismo que haga de una producción determinada.

Así mismo, si el funcionario evidencia que en la confección del producto terminado se han empleado materiales diferentes a los evaluados en materia prima y que su calidad es inadecuada, podrá realizar la evaluación de requisitos específicos sobre producto terminado.

## **5. MÉTODOS DE ENSAYO.**

### **5.1. CARACTERÍSTICAS DIMENSIONALES**

La verificación de las condiciones generales debe realizarse mediante inspección visual. Si es solicitado, se debe comparar con una muestra de referencia. La determinación de las dimensiones debe efectuarse utilizando un instrumento de capacidad y precisión de acuerdo con la dimensión y el elemento a medir, atendiendo las recomendaciones establecidas en las Normas Técnicas Colombianas respectivas, aplicadas a la Metrología y mediciones en General.

### **5.2. ANÁLISIS QUÍMICO**

La verificación química del material se debe verificar de acuerdo con lo indicado en las normas ASTM B 568 ó NTSJ 011 ó emplear otro método de ensayo como el de absorción atómica, el cual debe estar debidamente validado y soportado por el laboratorio.

### **5.3. ENSAYO AL ESMALTE VITRIFICABLE**

#### **5.3.1. Principio del método.**

Este método se establece para determinar las resistencias del esmalte vitrificado a altas temperaturas.

 FUERZA AEREA COLOMBIANA	<b>CONDECORACIONES POR  VIRTUDES MILITARES Y  PROFESIONALES DE  CARÁCTER EXCEPCIONAL</b>	ET-FAC-018-01
		Página 29 de 59
		2022/05/27

### 5.3.2. Aparatos

Horno con capacidad de 700° C mínimo

### 5.3.3. Procedimiento.

Las muestras sometidas a ensayo se depositan en el horno a una temperatura de 700° C durante un minuto, al término de la exposición se sustraen del horno.

### 5.3.4. Expresión de resultados.

Se debe observar que se desprende la película de laca del elemento y esta debe tener un aspecto similar al de la nata.

## 5.4. VERIFICACIÓN DEL LACADO

### 5.4.1. Principio del método.

Este método establece la existencia de la laca y la calidad de la misma.

### 5.4.2. Preparación.

En un tanque preparar el desengrasante electrolítico con la siguiente composición:

- Hidróxido de sodio 15 gr/l
- Carbonato de sodio 20 gr/l
- Fosfato de trisodio 8 gr/l Meta silicato 30 gr/l
- Teepol (jabón industrial 1 gr/l Temperatura 45 °C – 50 °C
- Voltaje 3 – 10 voltios
- Amperios: variables de acuerdo a la carga.

### 5.4.3. Procedimiento.

Se deben sumergir los elementos en el baño electrolítico ya sea en gancheras o amarrados con alambre de cobre para permitir la conductividad. Aproximadamente 40 segundos después de sumergidas se debe empezar a observar efervescencia que proviene de los elementos sumergidos en la superficie del tanque. Si es así se deben retirar las piezas y con cuidado se deben limpiar con agua a temperatura ambiente.

### 5.4.4 Expresión de resultados.

Se debe observar que se desprende la película de laca del elemento y esta debe tener un

 FUERZA AEREA COLOMBIANA	<b>CONDECORACIONES POR VIRTUDES MILITARES Y PROFESIONALES DE CARÁCTER EXCEPCIONAL</b>	ET-FAC-018-01
		Página 30 de 59
		2022/05/27

aspecto similar al de la nata.

## 5.5 COMPOSICIÓN MATERIAL DE LA CINTA

Se efectúa de acuerdo con lo indicado en la NTC 481.

## 5.6 DETERMINACIÓN DEL NÚMERO DE HILOS POR UNIDAD DE LONGITUD

Se efectúa de acuerdo con lo indicado en la NTC 427 método cuenta directa.

## 5.7. DETERMINACIÓN DEL COLOR.

Se debe efectuar de acuerdo con lo indicado en la NTC 4873-2 escala AATCC de 9 grados.

## 6. ANTECEDENTES

### 6.1. NORMAS QUE DEBEN CONSULTARSE

Para la aplicación de la siguiente Especificación Técnica debe utilizarse la actualización que esté vigente al momento de la verificación de los requisitos. En caso que exista alguna inconsistencia o novedad en su aplicación, esta debe ser consultada con la Subdirección Calidad - Dirección Logística de los Servicios - Jefatura Logística de la Fuerza Aérea Colombiana.

### 6.1 NORMAS QUE DEBEN CONSULTARSE

Para la aplicación de las siguientes normas debe utilizarse la actualización que esté vigente al momento de la verificación de los requisitos. En caso que exista alguna inconsistencia o novedad en su aplicación, esta debe ser consultada con la Subdirección Calidad - Dirección Logística de los Servicios - Jefatura Logística de la Fuerza Aérea Colombiana.

GTMD- 0004-A2	Guía para Evaluación de la conformidad de material logístico
NTC 478	Actualizada. Aleaciones de Cobre –zinc elaboradas. Composición Química y formas de productos elaborados.
NTC 811	Actualizada Método de ensayo para medir la adhesión de un recubrimiento mediante el ensayo de cinta.
NTC 1156	Actualizada Productos metálicos y recubrimientos. Ensay en Cámara salina.
NTC-ISO-2859	Actualizada.

 <b>FUERZA AEREA COLOMBIANA</b>	<b>CONDECORACIONES POR VIRTUDES MILITARES Y PROFESIONALES DE CARÁCTER EXCEPCIONAL</b>	<b>ET-FAC-018-01</b>
		<b>Página 31 de 59</b>
		<b>2022/05/27</b>

	Procedimientos de muestreo para inspección por atributos. Parte 1: Planes de muestreo determinados por el nivel aceptable de calidad NAC, para inspección lote a lote.
NTSJ001	Pureza de las aleaciones de los metales preciosos.
NTSJ011	Recubrimientos Metálicos. Medida del espesor del recubrimiento. Métodos de espectrometría de rayos X.
ASTM B 567	Standard Test Method for Measurement of Coating Thickness by the Beta Backscatter Method.
ASTM B 568	Coating Thickness by X-Ray Spectrometry.
ASTM B 748	Standard Test Method for Measurement of Thickness of Metallic Coatings by Measurement of Cross Section with a Scanning Electron Microscope.
ASTM D 3363	Standard test method for film hardness by pencil test.
ASTM E 1335	Actualizada. Standard test method for determination of gold in bullion by cupellation.
ASTM E 1446	Test Method for chemical analysis of refined gold by direct current plasma.
ASTM E 62	Standard Test Methods for Chemical Analysis of Copper Alloys.

## 6.2 ANTECEDENTES Y CONTROL DE CAMBIOS

Muestra física medallas

Decreto 4444 del 29 de noviembre de 2010. Por el cual se dictan normas sobre Condecoraciones Militares.

### CONTROL DE CAMBIOS

<b>Actualización a la Versión No.</b>	<b>Actualización realizada</b>	<b>Fecha de emisión</b>
N/A	Creación de la Especificación Técnica	2013/05/22
01	Actualización de la Especificación Técnica	2022/05/13

## 7. ANEXOS

### FIGURA 1 DIMENSIONES BANDA



FUERZA AEREA COLOMBIANA

# CONDECORACIONES POR VIRTUDES MILITARES Y PROFESIONALES DE CARÁCTER EXCEPCIONAL

ET-FAC-018-01

Página 32 de 59

2022/05/27

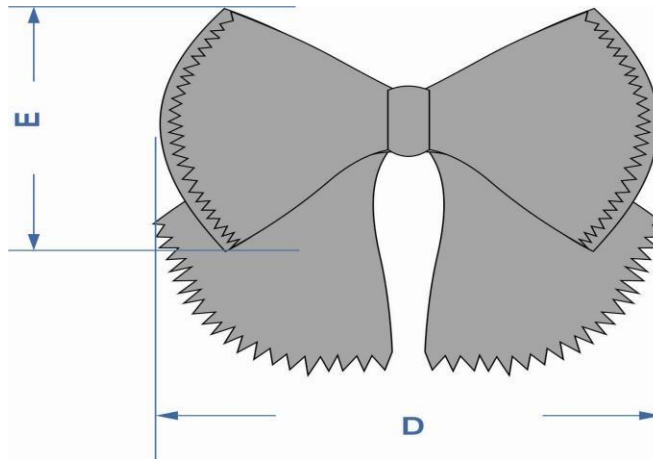
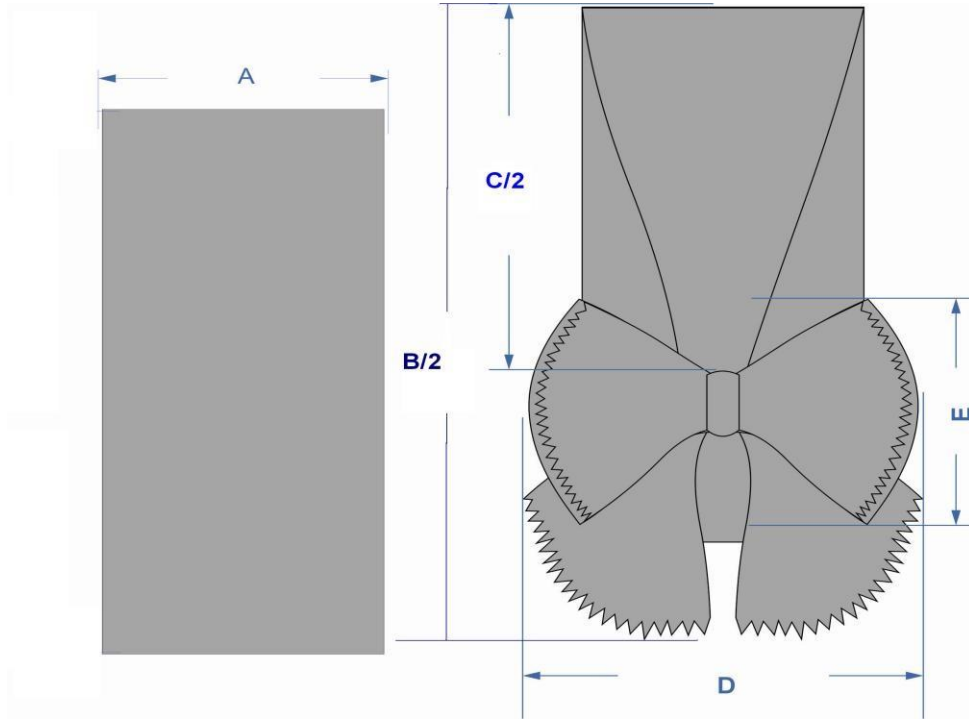





FUERZA AEREA COLOMBIANA

# CONDECORACIONES POR VIRTUDES MILITARES Y PROFESIONALES DE CARÁCTER EXCEPCIONAL

ET-FAC-018-01

Página 33 de 59

2022/05/27

FIGURA 2  
DIMENSIONES JOYAS

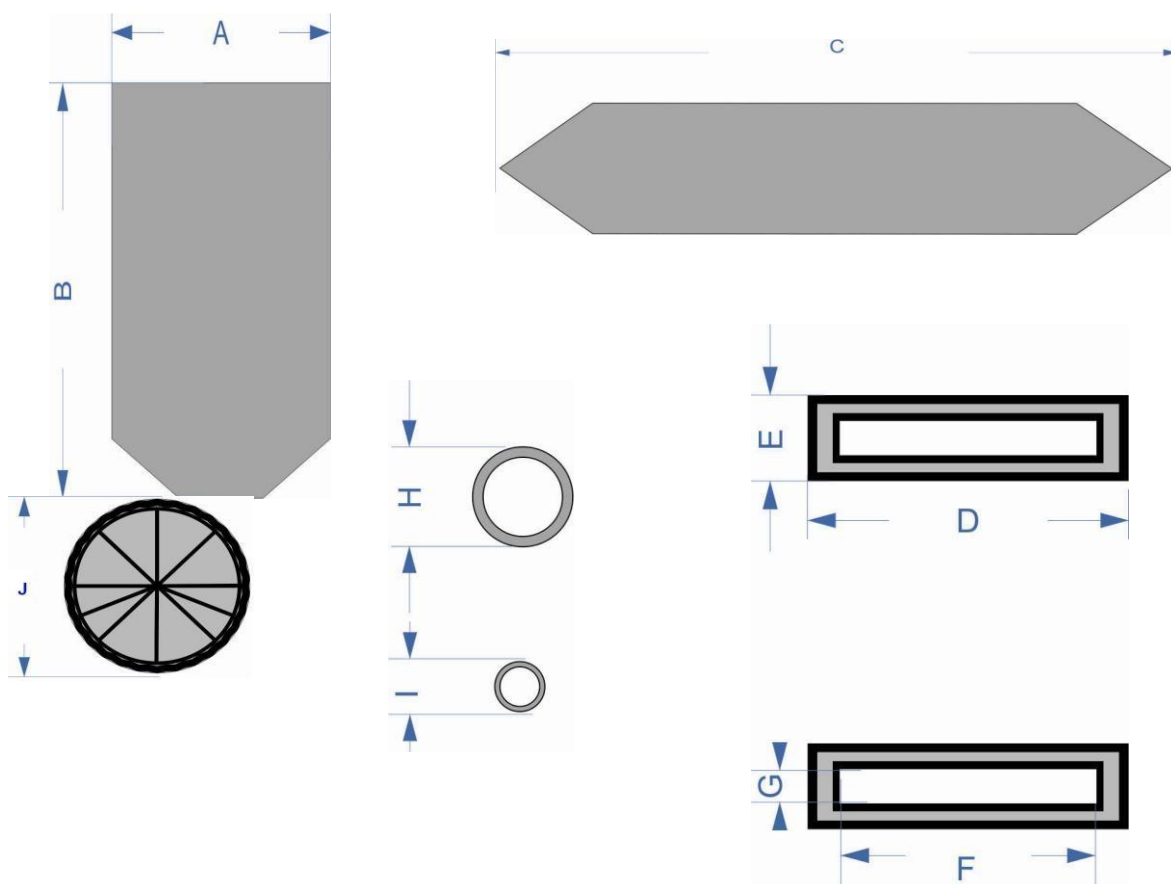



FUERZA AEREA COLOMBIANA

# CONDECORACIONES POR VIRTUDES MILITARES Y PROFESIONALES DE CARÁCTER EXCEPCIONAL

ET-FAC-018-01

Página 34 de 59

2022/05/27

**FIGURA 3  
DIMENSIONES REPLICA**

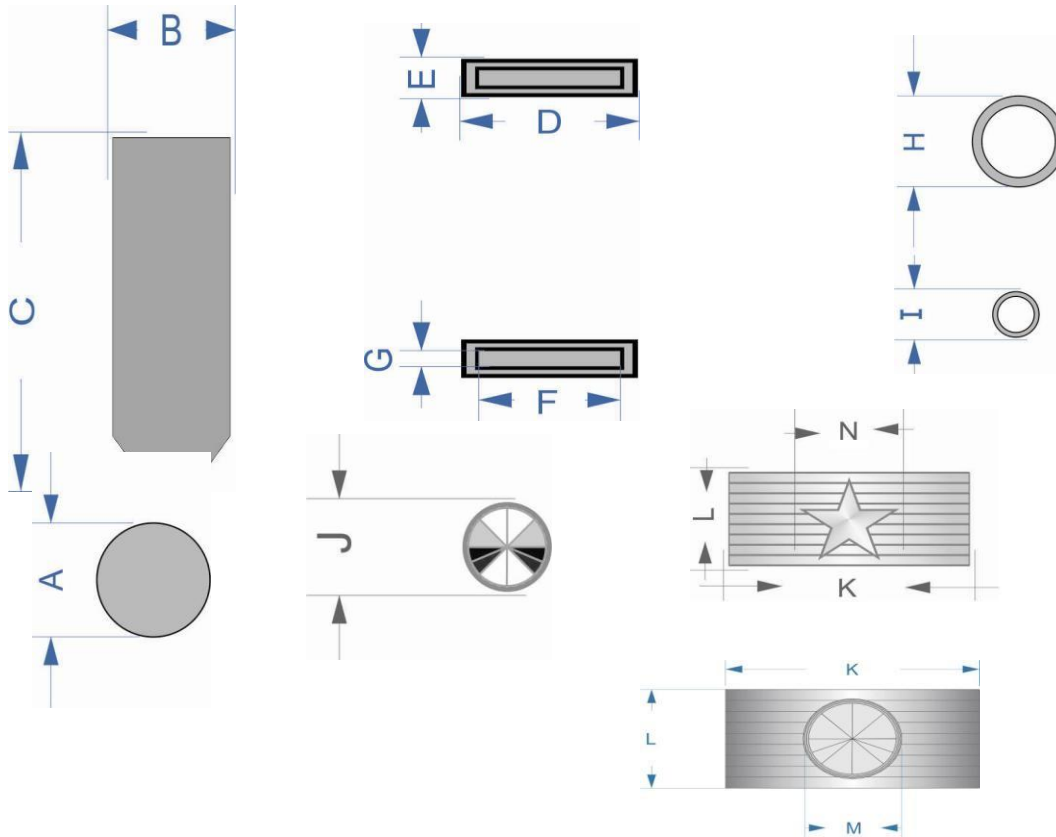

 <b>FUERZA AEREA COLOMBIANA</b>	<b>CONDECORACIONES POR  VIRTUDES MILITARES Y  PROFESIONALES DE  CARÁCTER EXCEPCIONAL</b>	<b>ET-FAC-018-01</b>
		<b>Página 35 de 59</b>
		<b>2022/05/27</b>

**FIGURA 4  
DIMENSIONES VENERA**

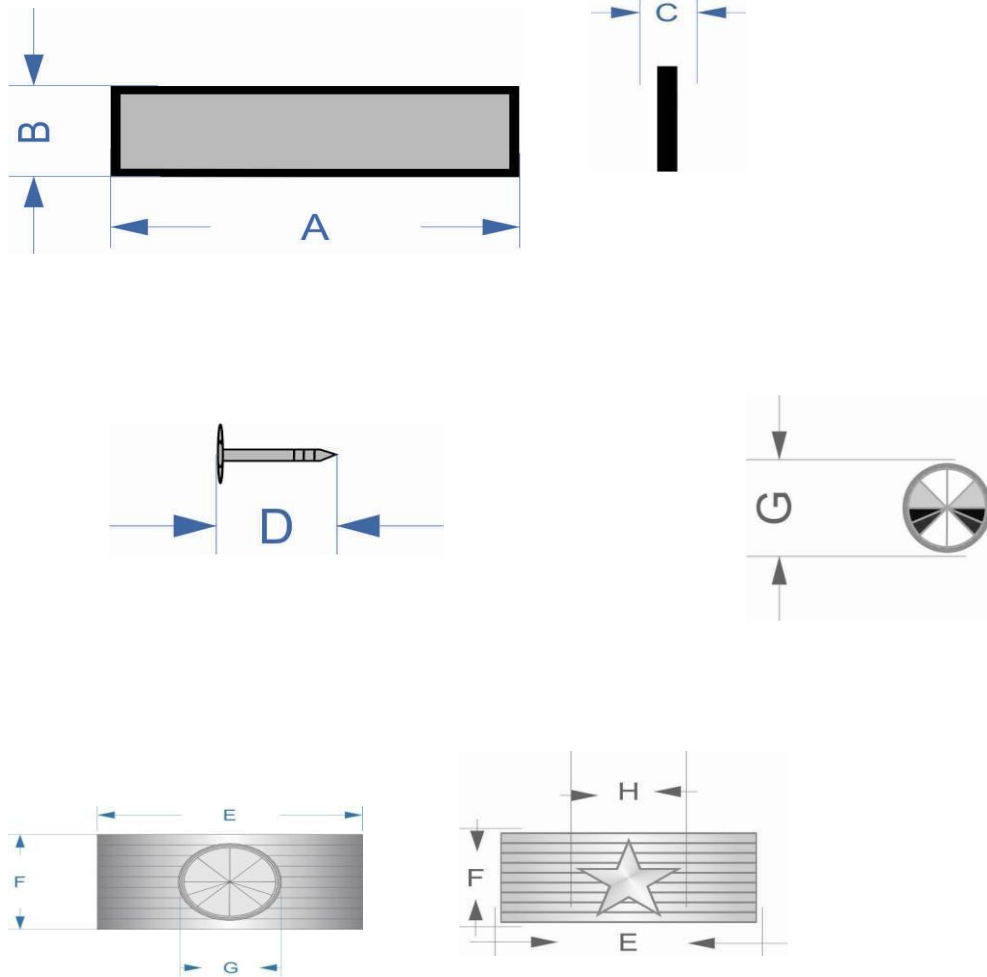



FUERZA AEREA COLOMBIANA

**CONDECORACIONES POR  
VIRTUDES MILITARES Y  
PROFESIONALES DE  
CARÁCTER EXCEPCIONAL**

ET-FAC-018-01

Página 36 de 59

2022/05/27

**FIGURA 5  
ORDEN ANTONIO NARIÑO**



**CATEGORÍA COMPAÑERO**



**CATEGORÍA CABALLERO**



**CATEGORÍA OFICIAL**



**CATEGORÍA COMENDADOR**



FUERZA AEREA COLOMBIANA

**CONDECORACIONES POR  
VIRTUDES MILITARES Y  
PROFESIONALES DE  
CARÁCTER EXCEPCIONAL**

ET-FAC-018-01

Página 37 de 59

2022/05/27



**GRAN OFICIAL**



**GRAN CRUZ**



FUERZA AEREA COLOMBIANA

# CONDECORACIONES POR VIRTUDES MILITARES Y PROFESIONALES DE CARÁCTER EXCEPCIONAL

ET-FAC-018-01

Página 38 de 59

2022/05/27

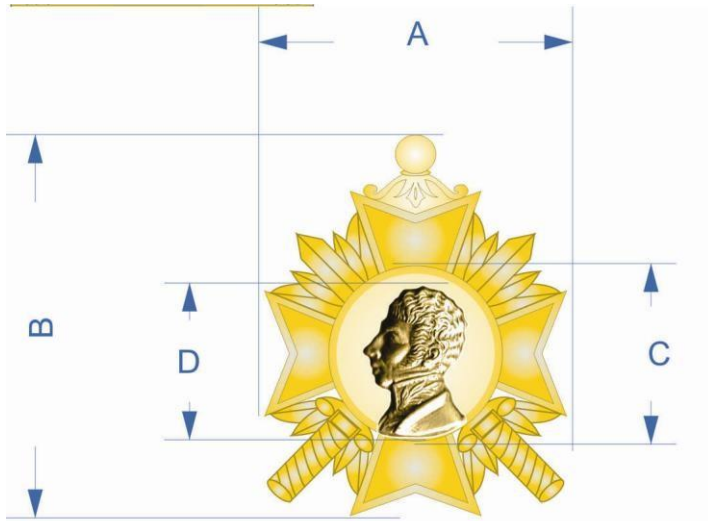

**JOYA**

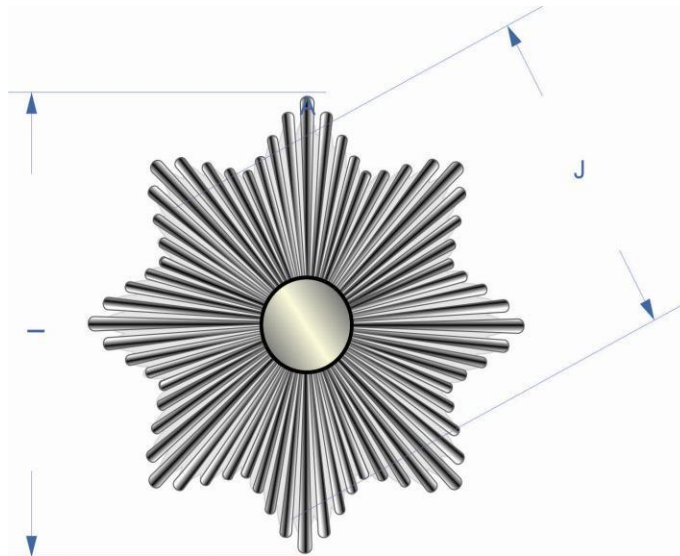

**CUCARDA**



FUERZA AEREA COLOMBIANA

# CONDECORACIONES POR VIRTUDES MILITARES Y PROFESIONALES DE CARÁCTER EXCEPCIONAL

ET-FAC-018-01

Página 39 de 59

2022/05/27

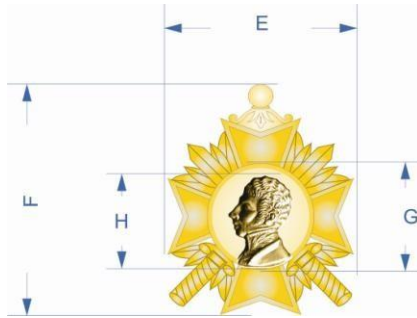

REPLICA

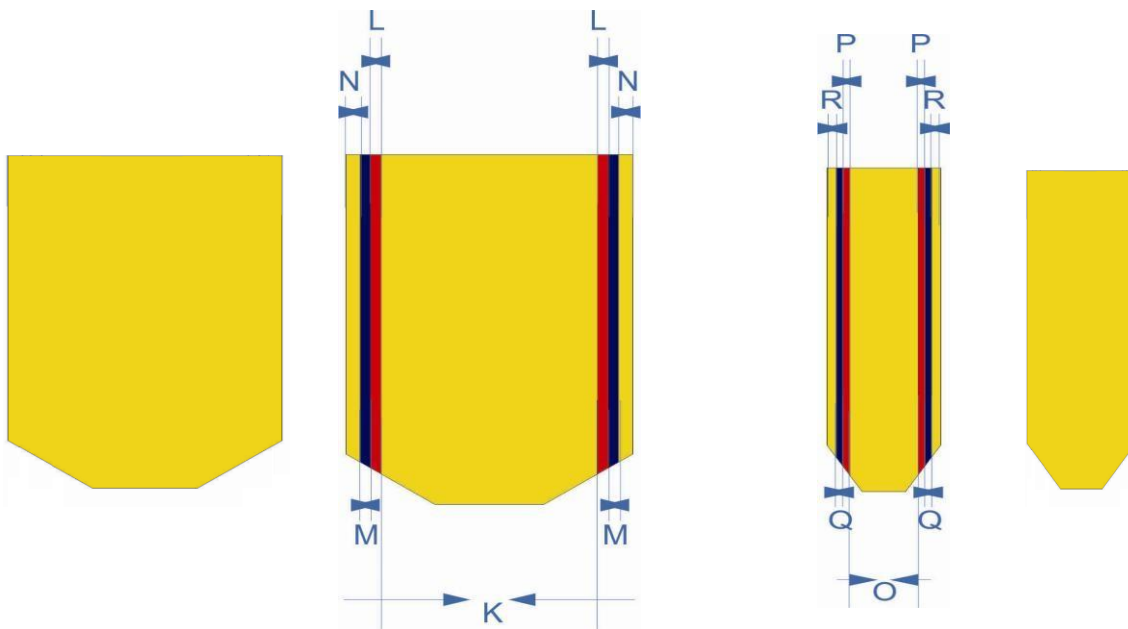

CINTAS

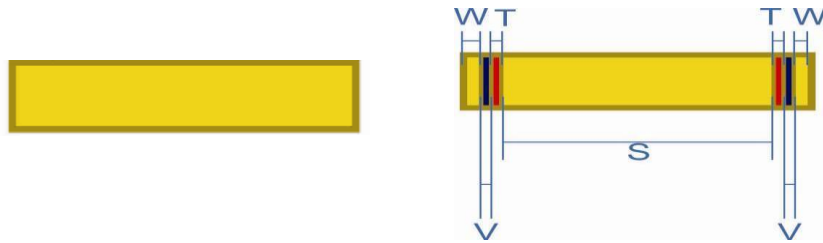



FUERZA AEREA COLOMBIANA

**CONDECORACIONES POR  
VIRTUDES MILITARES Y  
PROFESIONALES DE  
CARÁCTER EXCEPCIONAL**

ET-FAC-018-01

Página 40 de 59

2022/05/27

**VENERA**

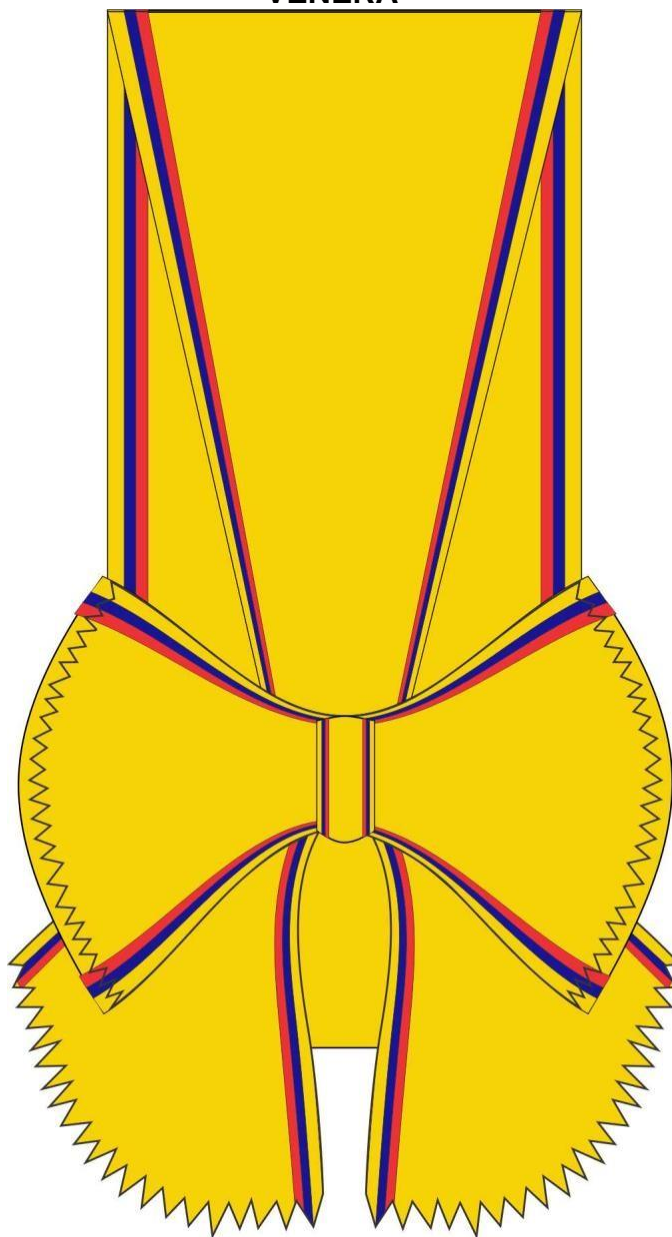



 <b>FUERZA AEREA COLOMBIANA</b>	<b>CONDECORACIONES POR  VIRTUDES MILITARES Y  PROFESIONALES DE  CARÁCTER EXCEPCIONAL</b>	ET-FAC-018-01
		Página 41 de 59
		2022/05/27

**FIGURA 6  
CRUZ DE LA FUERZA AEREA MERITO AERONÁUTICO**



**CATEGORÍA COMPAÑERO**

**CATEGORÍA CABALLERO**



**CATEGORÍA OFICIAL**

**CATEGORÍA COMENDADOR**



FUERZA AEREA COLOMBIANA

**CONDECORACIONES POR  
VIRTUDES MILITARES Y  
PROFESIONALES DE  
CARÁCTER EXCEPCIONAL**

ET-FAC-018-01

Página 42 de 59

2022/05/27



**CATEGORÍA GRAN OFICIAL**



**CATEGORÍA GRAN CRUZ**



FUERZA AEREA COLOMBIANA

# CONDECORACIONES POR VIRTUDES MILITARES Y PROFESIONALES DE CARÁCTER EXCEPCIONAL

ET-FAC-018-01

Página 43 de 59

2022/05/27

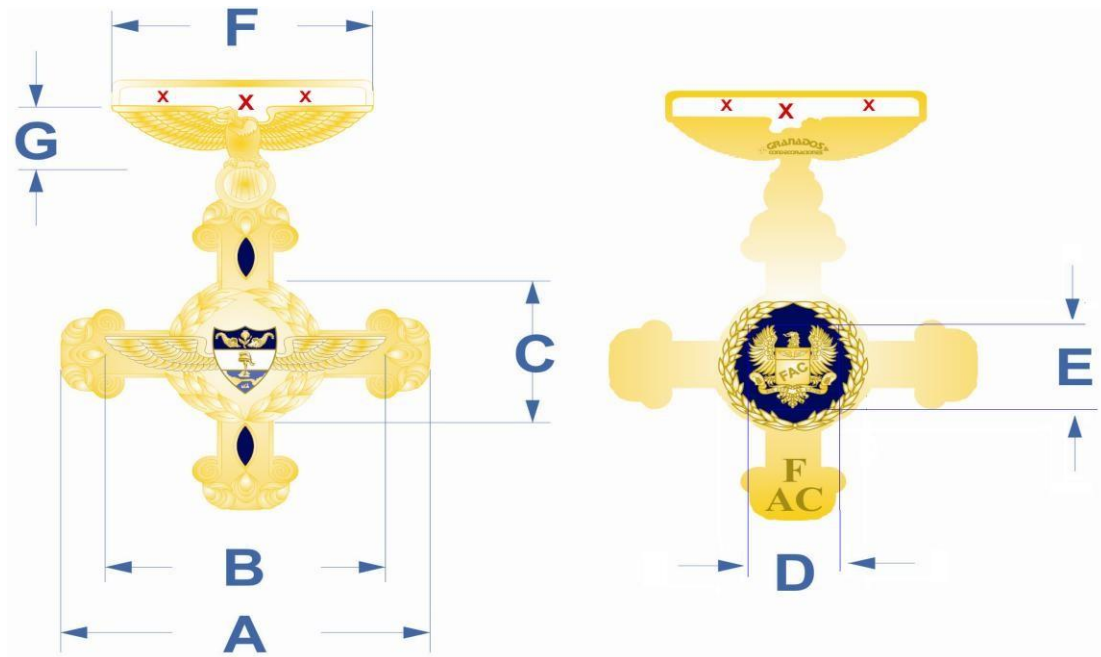

JOYA

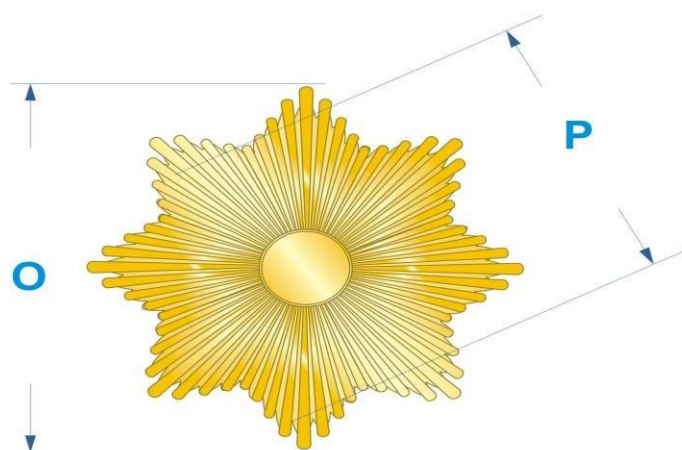

CUCARDA



FUERZA AEREA COLOMBIANA

# CONDECORACIONES POR VIRTUDES MILITARES Y PROFESIONALES DE CARÁCTER EXCEPCIONAL

ET-FAC-018-01

Página 44 de 59

2022/05/27

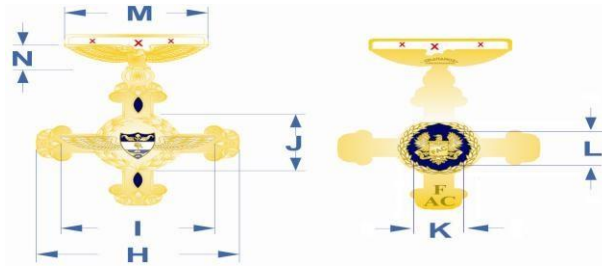

REPLICA

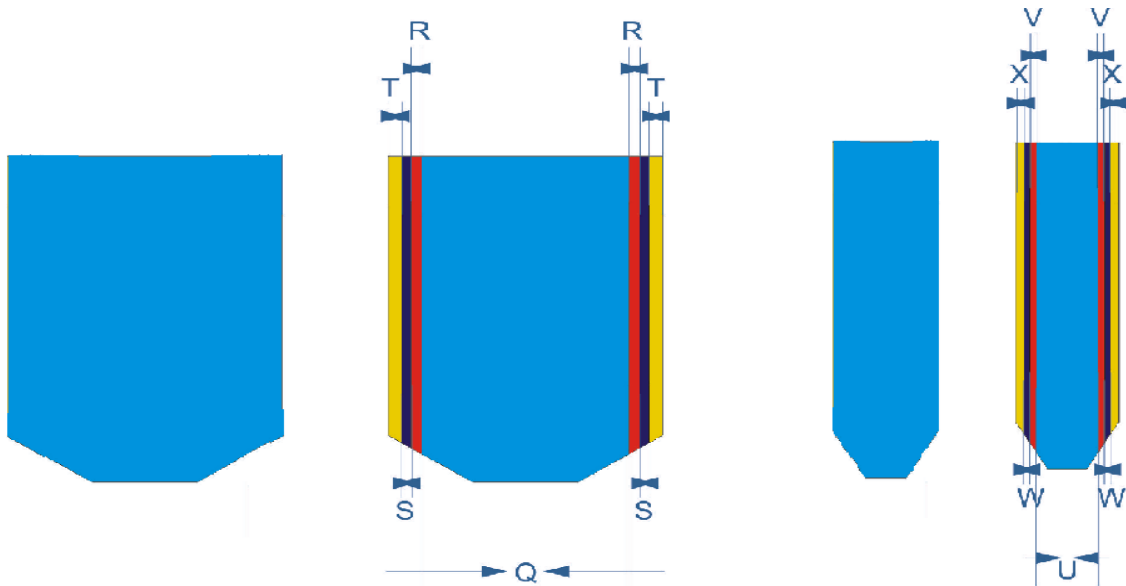

CINTA

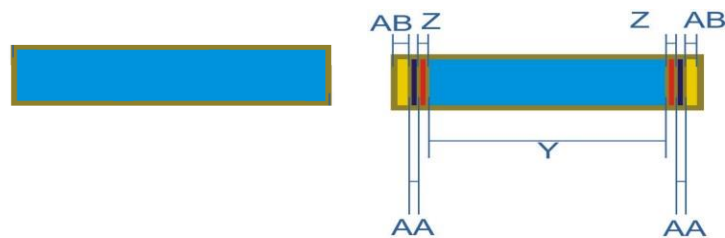



FUERZA AEREA COLOMBIANA

**CONDECORACIONES POR  
VIRTUDES MILITARES Y  
PROFESIONALES DE  
CARÁCTER EXCEPCIONAL**

ET-FAC-018-01

Página 45 de 59

2022/05/27

**VENERA**

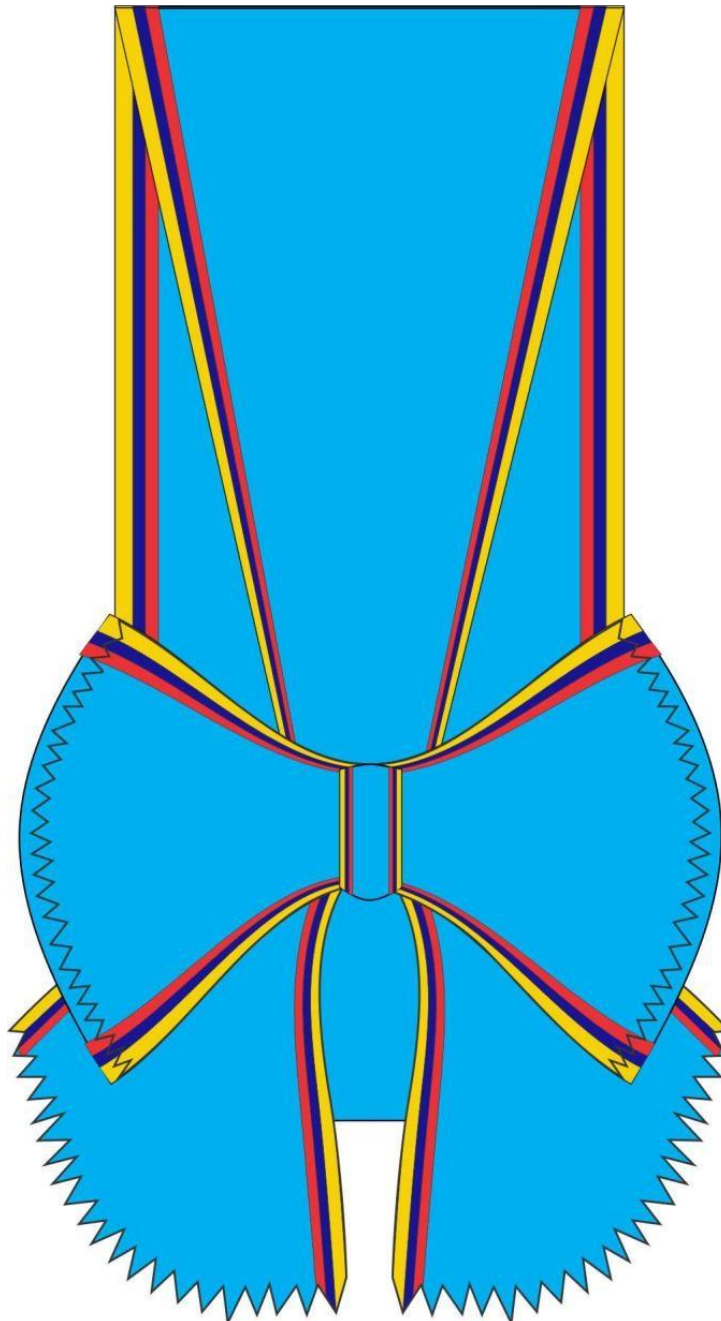

 <b>FUERZA AEREA COLOMBIANA</b>	<b>CONDECORACIONES POR VIRTUDES MILITARES Y PROFESIONALES DE CARÁCTER EXCEPCIONAL</b>	ET-FAC-018-01
		Página 46 de 59
		2022/05/27

**FIGURA 7  
ORDEN AL MERITO SANITARIO JOSÉ FERNÁNDEZ MADRID**



**CATEGORÍA COMPAÑERO**

**CATEGORÍA CABALLERO**



**CATEGORÍA OFICIAL**

**CATEGORÍA COMENDADOR**



FUERZA AEREA COLOMBIANA

**CONDECORACIONES POR  
VIRTUDES MILITARES Y  
PROFESIONALES DE  
CARÁCTER EXCEPCIONAL**

ET-FAC-018-01

Página 47 de 59

2022/05/27



**CATEGORÍA GRAN OFICIAL**



**CATEGORÍA GRAN CRUZ**



FUERZA AEREA COLOMBIANA

# CONDECORACIONES POR VIRTUDES MILITARES Y PROFESIONALES DE CARÁCTER EXCEPCIONAL

ET-FAC-018-01

Página 48 de 59

2022/05/27

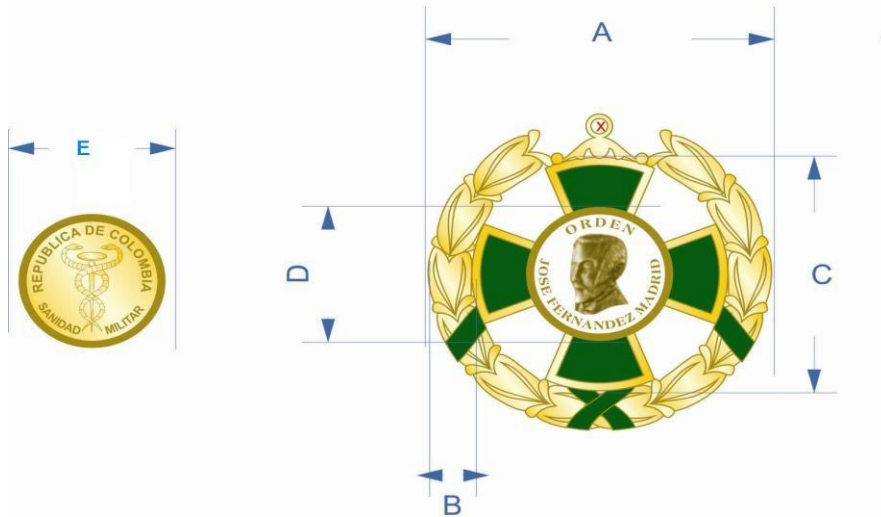

**JOYA**



**CUCARDA**





FUERZA AEREA COLOMBIANA

# CONDECORACIONES POR VIRTUDES MILITARES Y PROFESIONALES DE CARÁCTER EXCEPCIONAL

ET-FAC-018-01

Página 49 de 59

2022/05/27

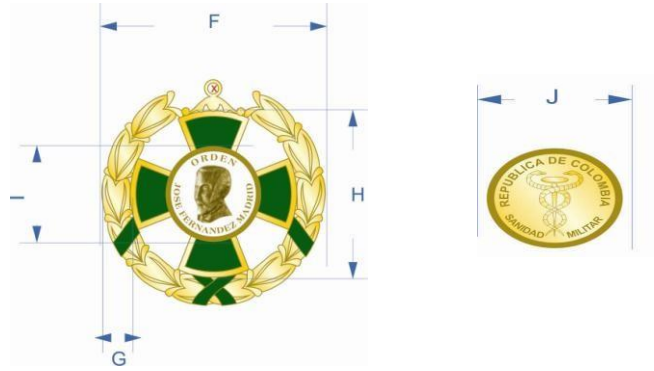

## REPLICA

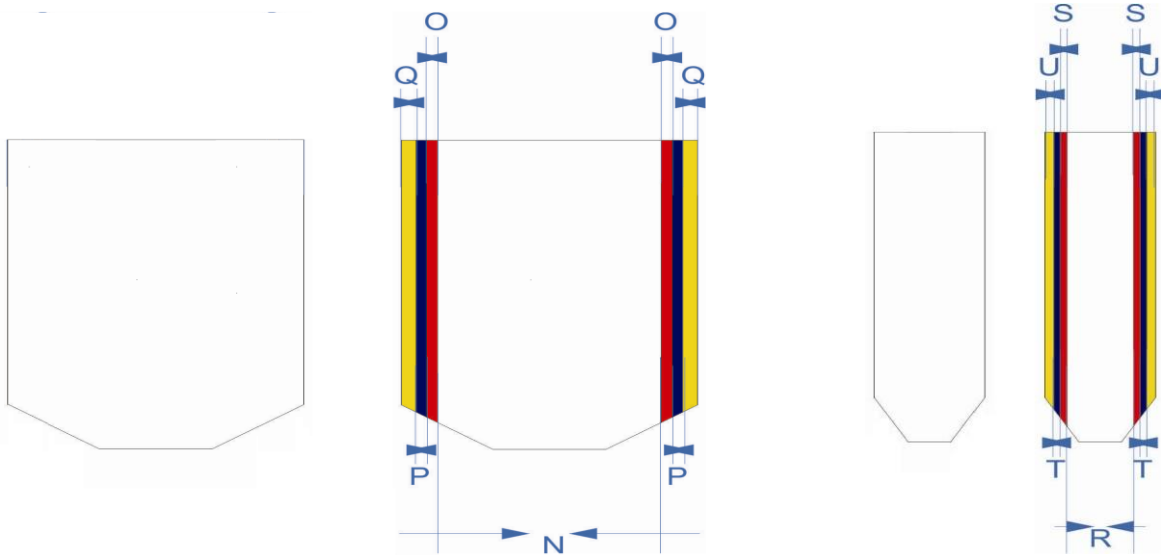

## CINTA

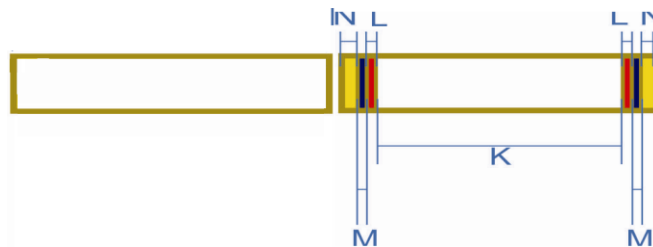

## VENERA



FUERZA AEREA COLOMBIANA

**CONDECORACIONES POR  
VIRTUDES MILITARES Y  
PROFESIONALES DE  
CARÁCTER EXCEPCIONAL**

ET-FAC-018-01

Página 50 de 59

2022/05/27

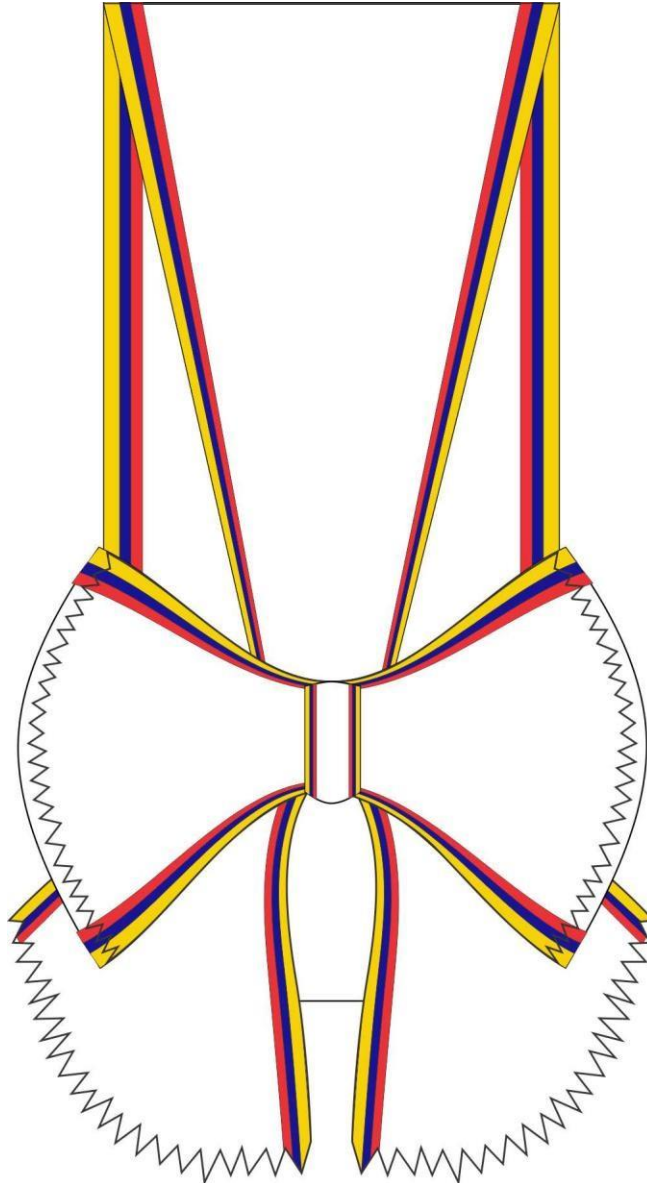



FUERZA AEREA COLOMBIANA

**CONDECORACIONES POR  
VIRTUDES MILITARES Y  
PROFESIONALES DE  
CARÁCTER EXCEPCIONAL**

ET-FAC-018-01

Página 51 de 59

2022/05/27

**FIGURA 8  
ORDEN JUAN BAUTISTA SOLARTE**





FUERZA AEREA COLOMBIANA

# CONDECORACIONES POR VIRTUDES MILITARES Y PROFESIONALES DE CARÁCTER EXCEPCIONAL

ET-FAC-018-01

Página 52 de 59

2022/05/27



**JOYA**



**REPLICA**

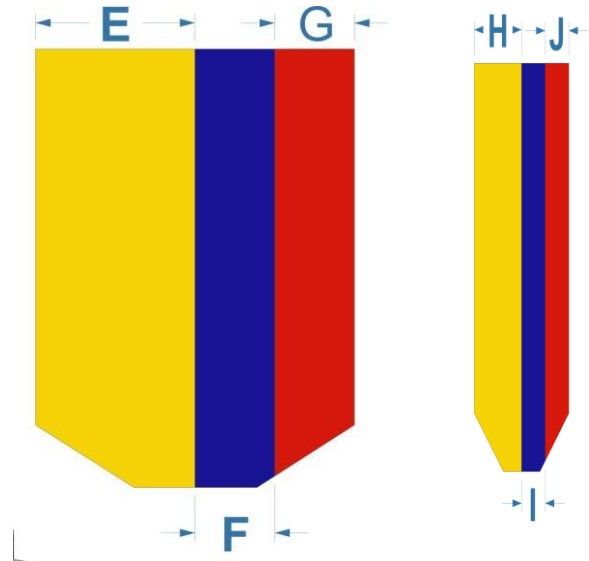

**CINTA**

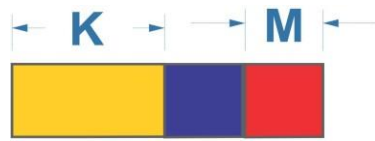

**VENERA**

 <b>FUERZA AEREA COLOMBIANA</b>	<b>CONDECORACIONES POR  VIRTUDES MILITARES Y  PROFESIONALES DE  CARÁCTER EXCEPCIONAL</b>	ET-FAC-018-01
		Página 53 de 59
		2022/05/27

**FIGURA # 9  
MEDALLA MILITAR CORAZÓN AZUL**

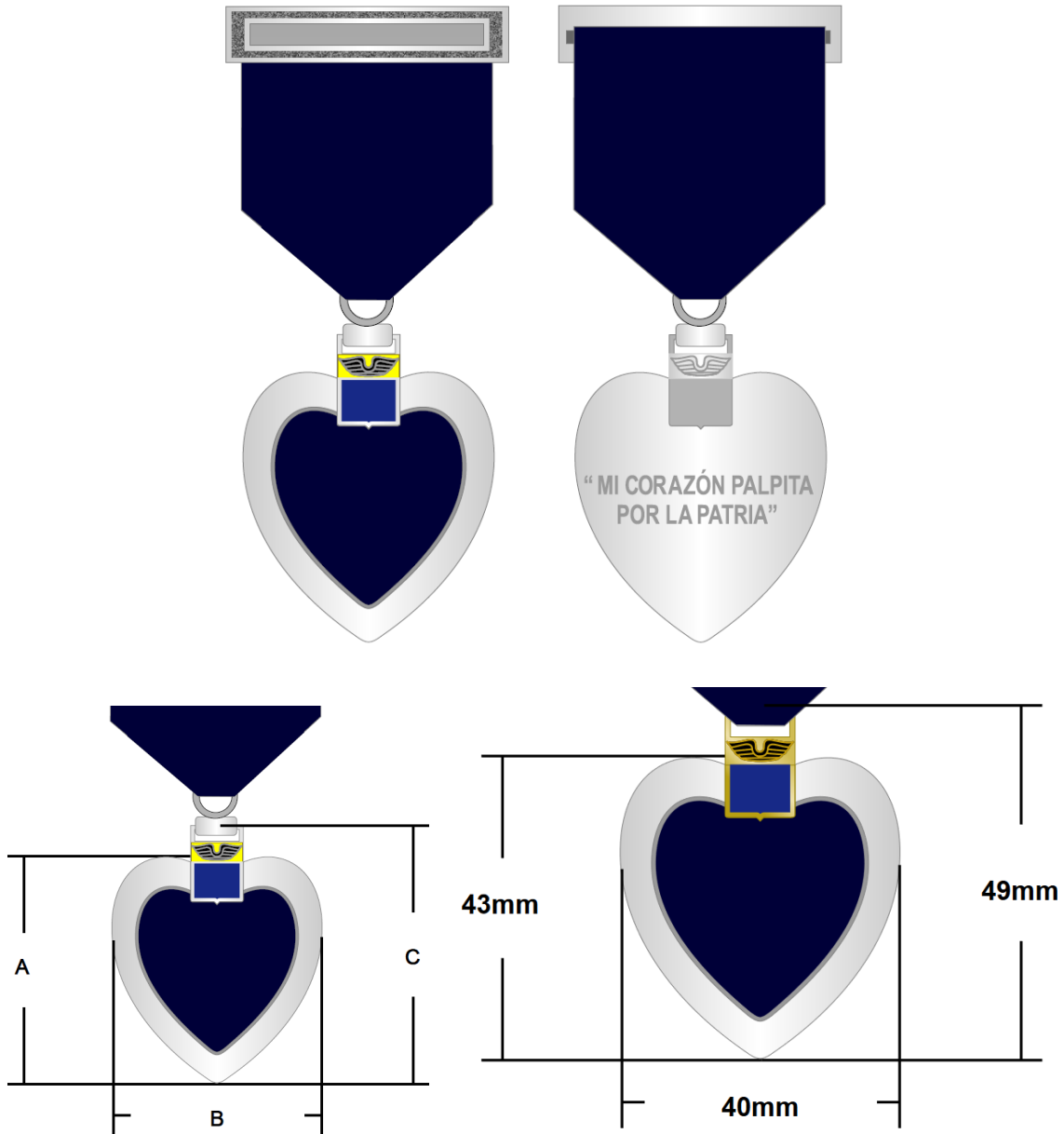



FUERZA AEREA COLOMBIANA

# CONDECORACIONES POR VIRTUDES MILITARES Y PROFESIONALES DE CARÁCTER EXCEPCIONAL

ET-FAC-018-01

Página 54 de 59

2022/05/27

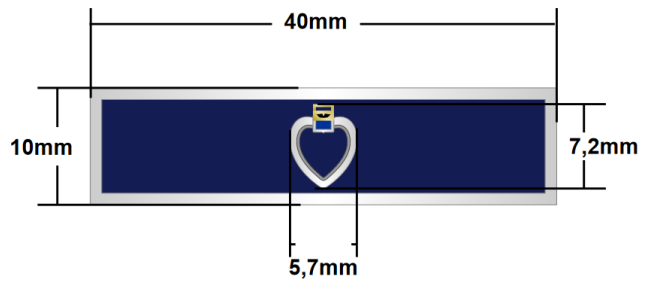
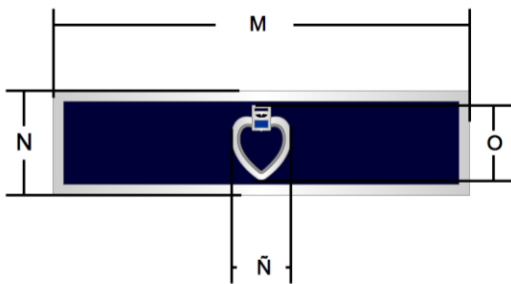
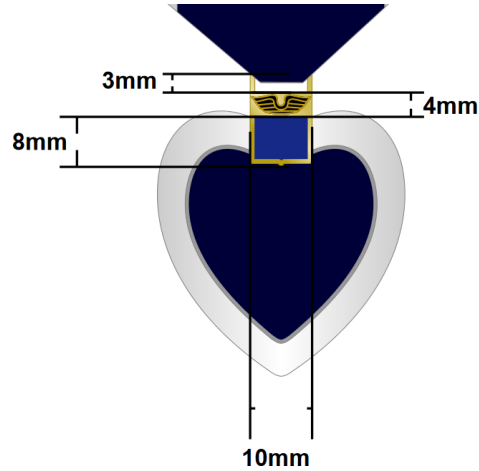
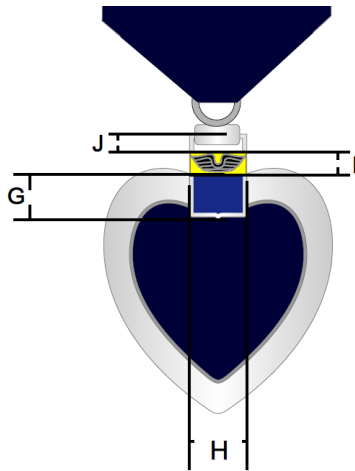
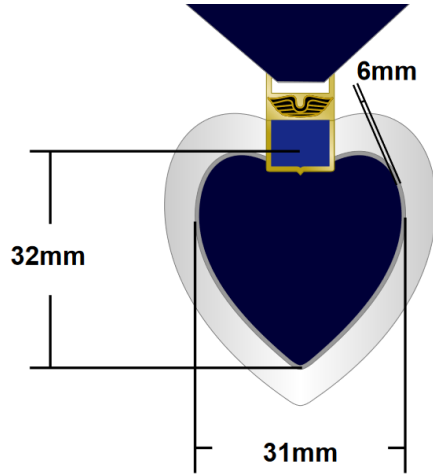
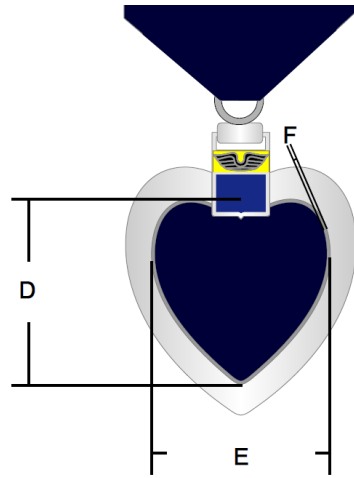



FUERZA AEREA COLOMBIANA

# CONDECORACIONES POR VIRTUDES MILITARES Y PROFESIONALES DE CARÁCTER EXCEPCIONAL

ET-FAC-018-01

Página 55 de 59

2022/05/27

## FIGURA # 10 MEDALLA MILITAR ALMA MATER ESCUELA MILITAR DE AVIACIÓN

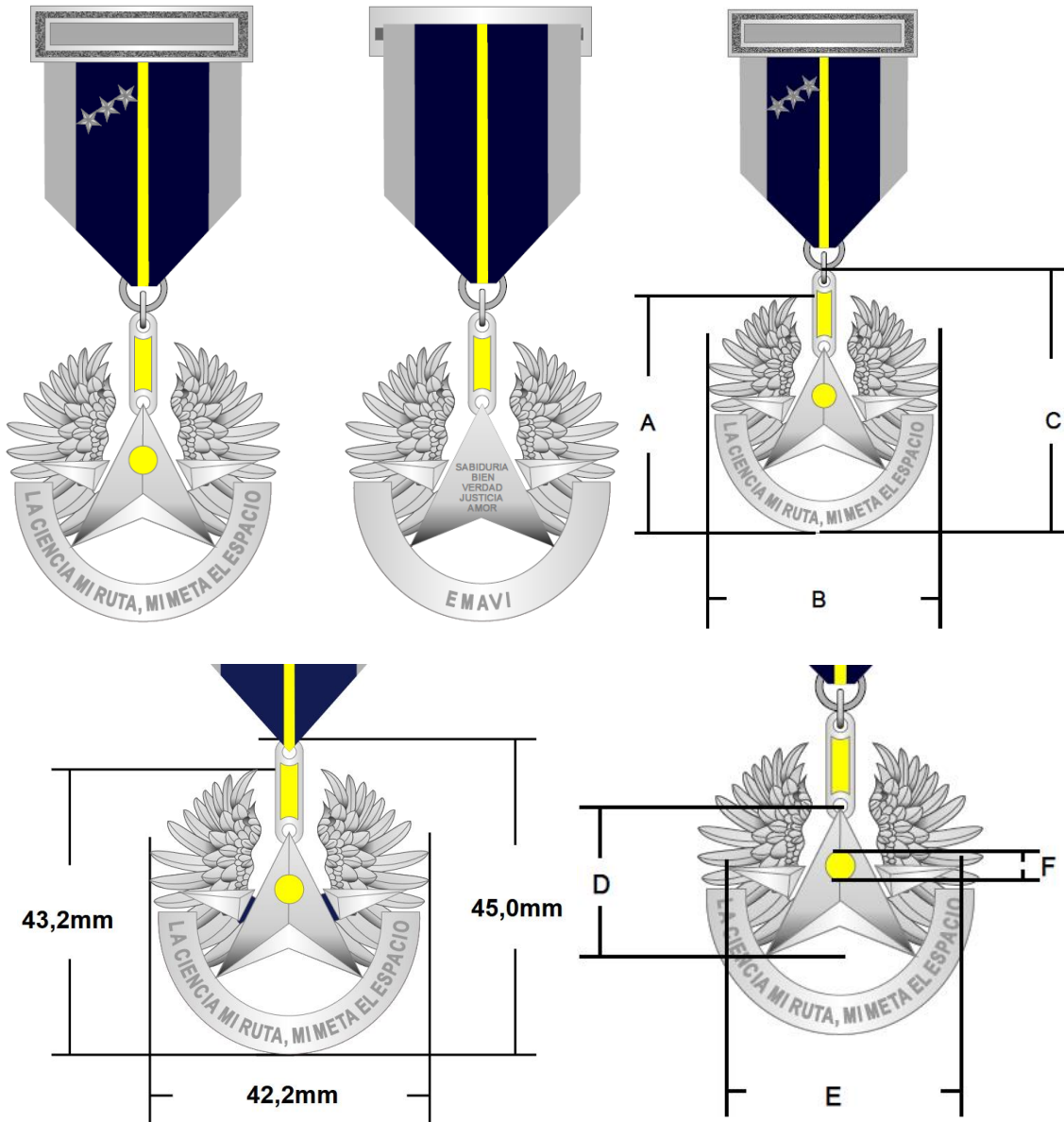



FUERZA AEREA COLOMBIANA

# CONDECORACIONES POR VIRTUDES MILITARES Y PROFESIONALES DE CARÁCTER EXCEPCIONAL

ET-FAC-018-01

Página 56 de 59

2022/05/27

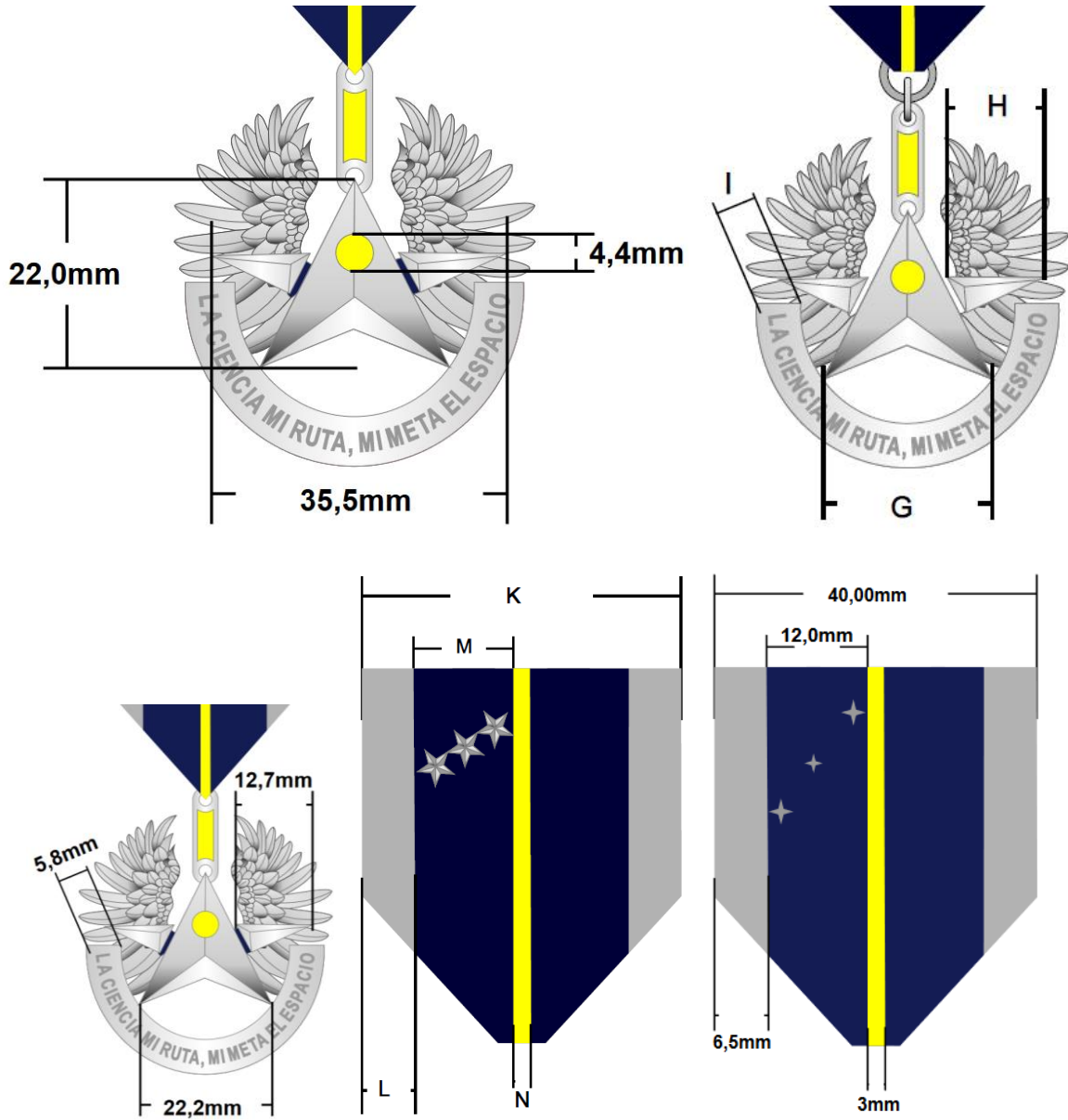







# CONDECORACIONES POR VIRTUDES MILITARES Y PROFESIONALES DE CARÁCTER EXCEPCIONAL

ET-FAC-018-01

Página 57 de 59

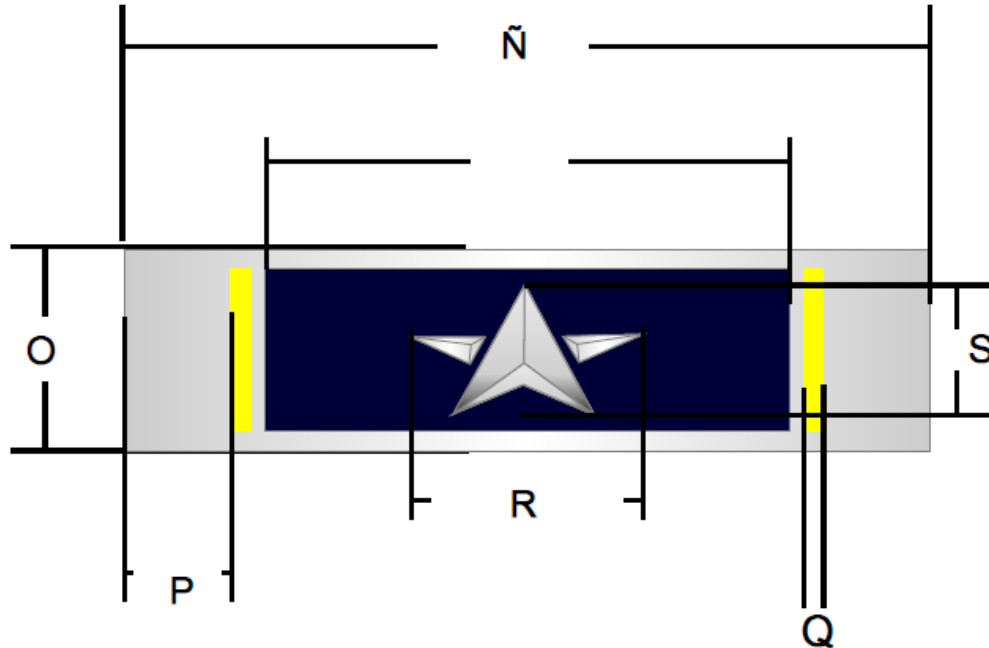
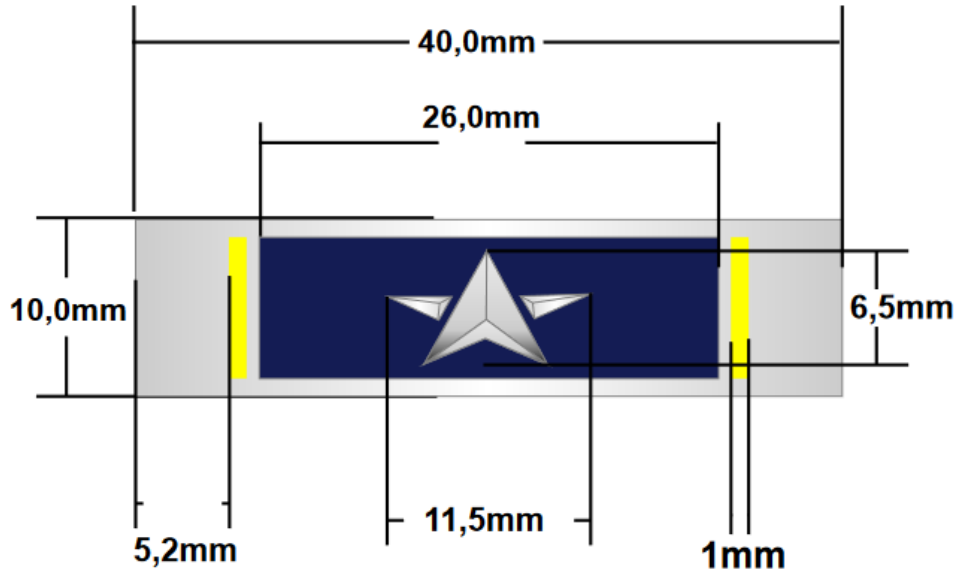
2022/05/27



 <b>FUERZA AEREA COLOMBIANA</b>	<b>CONDECORACIONES POR VIRTUDES MILITARES Y PROFESIONALES DE CARÁCTER EXCEPCIONAL</b>	<b>ET-FAC-018-01</b>
		<b>Página 58 de 59</b>
		<b>2022/05/27</b>

**FIGURA # 11**  
**MEDALLA MILITAR “SERVICIOS DISTINGUIDOS AL DESARROLLO  
DE OPERACIONES Y ACTIVIDADES ESPACIALES AD ASTRA”**

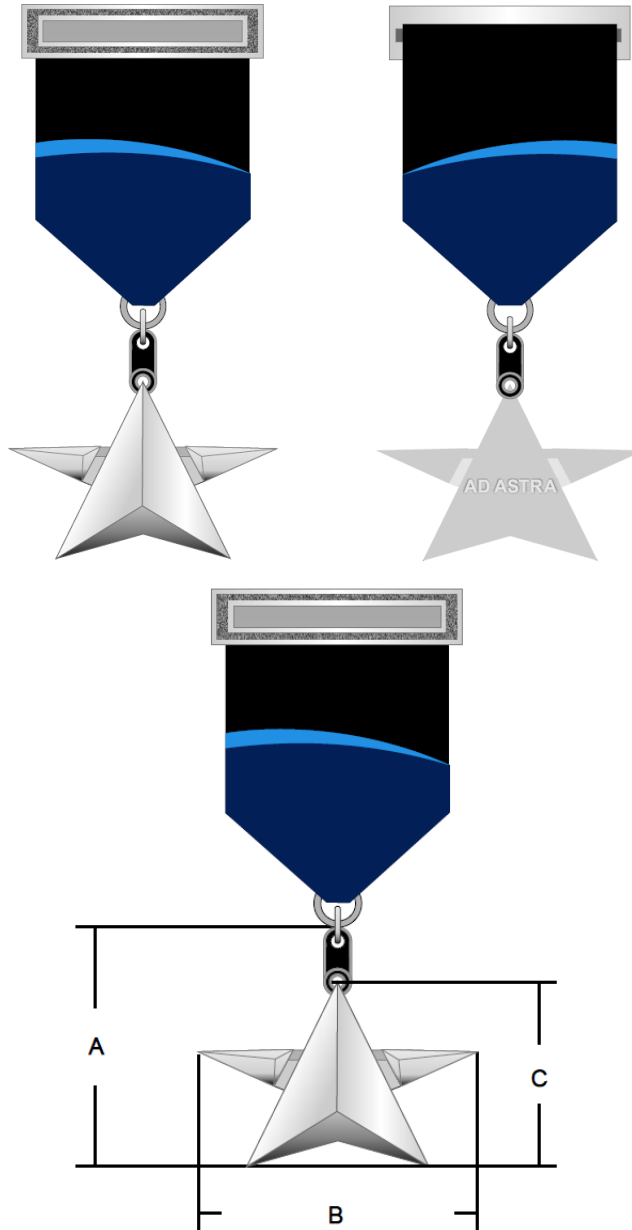



# CONDECORACIONES POR VIRTUDES MILITARES Y PROFESIONALES DE CARÁCTER EXCEPCIONAL

ET-FAC-018-01

Página 59 de 59

2022/05/27

